

FELCO

SWISS  MADE

CATÁLOGO GENERAL

PRIMERA EDICIÓN



ÍNDICE

En este catálogo encontrará toda la información relativa a FELCO: las gamas, los productos, las aplicaciones, el mantenimiento, las piezas de recambio, material en promoción, así como las características de esta empresa única en su género. Reuniendo todo el saber de FELCO, pretendemos responder a sus expectativas y hacer más fácil su tarea de asesoramiento y venta.



¿CÓMO ELEGIR UNA HERRAMIENTA?

El catálogo se ha estructurado de manera didáctica: puede realizar su elección a partir de una gama, un producto o incluso buscar partiendo de ejemplos típicos de aplicación.

- Podaderas y cortacables: los signos de la excelencia Página 4
- Cuadros descriptivos para realizar la mejor elección..... Página 8
- Explicación de los pictogramas Página 15

LOS PRODUCTOS

Las herramientas para podar de FELCO se clasifican en 3 gamas:

- ESSENTIEL para descubrir la eficacia, fiabilidad y ergonomía de FELCO;
- CLASSIC para trabajar con las herramientas que han dado notoriedad a FELCO desde hace más de 60 años;
- EXPERT para los trabajos más exigentes que precisan de herramientas muy técnicas.

Las herramientas para cortar de FELCO se clasifican en dos gamas:

- Las CIZALLAS para cortar los materiales más variados, incluso las pezuñas del ganado bovino y caprino;
- Los CORTACABLES, más especialmente destinados a la industria.

- Índice de productos Página 16
- Gama ESSENTIEL: podaderas a una mano..... Página 18
- Gama CLASSIC: podaderas a una mano; podaderas a dos manos; serruchos; podaderas neumáticas Página 20
- Gama EXPERT: podaderas a dos manos Página 32
- Cizallas..... Página 38
- Cortacables Página 42
- Accesorios..... Página 46



SERVICIOS

Siempre al servicio de los usuarios y de su red de distribución, FELCO ofrece:

- Información sobre el mantenimiento de las herramientas para garantizar el máximo rendimiento;
- Piezas de recambio para sustituir las piezas usadas y garantizar una mayor longevidad de las herramientas;
- Material en promoción para apoyar las actividades de venta y elevar la marca FELCO;
- Imágenes FELCO, disponibles fácilmente a través de Internet en el formato que usted prefiera.

- Mantenimiento de las herramientas	Página 52
- Piezas de recambio.....	Página 56
- Material en promoción.....	Página 74
- MediaBin, su única biblioteca de imágenes	Página 88

LA EMPRESA

Al principio, un inventor genial

- Los que están detrás de FELCO.....	Página 98
- Una aventura tecnológica, industrial y comercial.....	Página 100
- Una visión, objetivos y valores.....	Página 102



LOS SIGNOS DE LA EXCELENCIA DE FELCO

PARA TODAS LAS HERRAMIENTAS:

1

Los mejores materiales

FELCO elige especialmente materiales de alta tecnología: aluminio forjado, fibra de carbono, materiales compuestos o aluminio extrudado en aleación de alto rendimiento; todos ellos ofrecen una alta resistencia junto con una gran ligereza.



2

Cabezas de corte de gran eficacia

Mediante una elección de acero de altísima calidad y un dominio perfecto de los tratamientos térmicos, FELCO garantiza una resistencia perfecta, excelentes rendimientos y una gran durabilidad de las cabezas de corte.



3

Piezas de recambio

FELCO propone, de manera sistemática, piezas de recambio para garantizar la durabilidad de sus herramientas. En caso de desgaste, rotura o pérdida de una pieza, no será necesario comprar una podadera o una cizalla nueva: bastará con remplazar la pieza en cuestión.



4

Adaptación a la mano del usuario

Zurdo o diestro, de mano grande o pequeña, cada usuario encontrará la solución que se adapte a su mano.



PARA LAS PODADERAS A UNA MANO:

5

Garantía de por vida* de las empuñaduras de aluminio forjado

Ligereza, robustez, rigidez gracias a una aleación de aluminio forjado y al procedimiento, perfectamente dominado por FELCO, de moldeado de la materia mediante el troquelado de precisión.



6

Empuñaduras de materiales compuestos

Materiales compuestos de gran resistencia cargados con fibra de vidrio.



7 Herramienta ergonómica

Para reducir los riesgos de problemas músculo-esqueléticos e intensificar la comodidad de su uso, la cabeza de corte está inclinada.

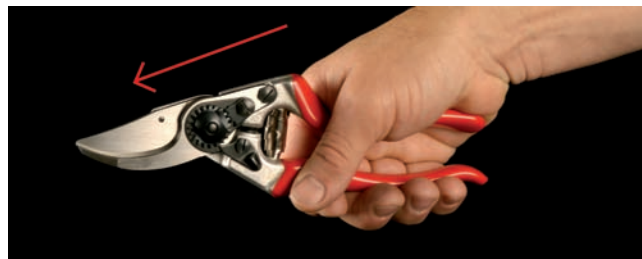

8 Mango rotativo

El mango rotativo distribuye el esfuerzo muscular entre los cinco dedos y reduce el esfuerzo de la poda en un 30%. Esta innovación de FELCO previene el riesgo de tendinitis e inflamaciones del túnel carpiano.



9 Sistema de amortiguación

Los topes especiales de las podaderas FELCO amortiguan los choques al final del corte, protegiendo de este modo la mano y la muñeca.

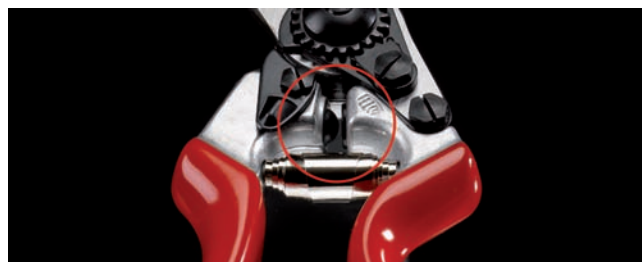

10 Dispositivo de regulación de precisión

El dispositivo de regulación micrométrica de precisión FELCO garantiza, durante toda la vida de la herramienta, un ajuste óptimo de la cabeza de corte, permitiendo así un corte limpio y preciso.



11 Raspador

El raspador permite podar las plantas con savia sin riesgo de que la hoja se pegue. Ahorro en tiempo y facilidad en la poda, eliminando la suciedad y la savia después de cada movimiento de corte.



12 Corta-alambres

Las hojas de la mayoría de las podaderas FELCO vienen provistas de una muesca que permite cortar alambres de pequeño diámetro, sin dañar el filo de la hoja.



PARA LAS PODADERAS A DOS MANOS:

13

Garantía de por vida* de las empuñaduras de aluminio forjado

Ligereza, robustez, rigidez gracias a una aleación de aluminio forjado y al procedimiento, perfectamente dominado por FELCO, de moldeo de la materia mediante el troquelado de precisión.



14

Empuñaduras de fibra de carbono

Materiales de alta tecnología de gran resistencia y muy ligeros.



15

Empuñaduras en aluminio extrudado

Materiales de gran resistencia y ligereza.



16

Cabeza de corte estrecha

Cabezas de corte que ofrecen una gran precisión, para los usos más exigentes.



17

Cabeza de corte tirante

Cabeza que ofrece una gran facilidad de corte.



18

Sistema de amortiguación

Los toques especiales de las podaderas FELCO amortiguan los choques al final del corte y protegen de este modo la mano y la muñeca.

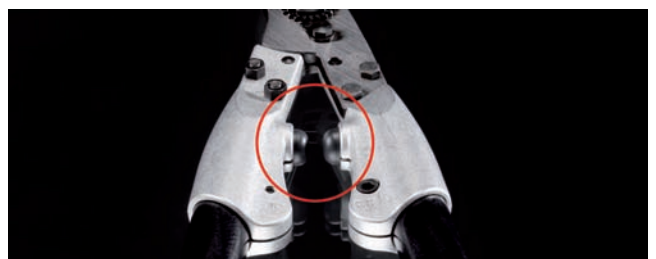

19

Recubrimiento antideslizante

Ofrece una sujeción en mano perfecta y cómoda.



20

Intercambiable

La herramienta puede, en cualquier momento, adaptarse a otras necesidades: la longitud, el tipo de empuñadura, la cabeza de corte estrecha o tirante pueden cambiarse dentro de la misma familia de productos.



PARA CORTACABLES:

21

Garantía de por vida* de las empuñaduras de aluminio forjado

Ligereza, robustez, rigidez gracias a una aleación de aluminio forjado y al procedimiento, perfectamente dominado por FELCO, de moldeo de la materia mediante el troquelado de precisión.



22

Corte en triángulo de los cortacables

El corte en triángulo permite cortar progresivamente los alambres del cable. Las cuchillas tienden a apretar y restringir la sección del cable, en vez de aplastarlo. Gracias a esta característica, no suele ser necesario atar el cable antes de cortar a fin de evitar que se deshaga.



23

Desmultiplicación

El sistema de desmultiplicación incrementa, de manera considerable, la potencia del corte.



AYUDA A SU ELECCIÓN PARA LAS HERRAMIENTAS DE PODA FELCO

★★★ La mejor opción ★★ Muy recomendado ★ Recomendado

FELCO	Diámetro máximo de corte		Viticultura	Arboricultura	Horticultura	Mantenimiento de parques y jardines	Utilización en vivero	Aplicaciones especiales	Mano pequeña	Mano grande	Zurdo
	mm	in.									

Podaderas a una mano

essentiel

160S	20	0.79	★★	★	★★	★	★★		★★★	★★	
160L	25	0.98	★★	★	★★	★	★★			★★★	

Podaderas a una mano

classic

5	25	0.98	★	★	★	★★	★			★★★	★
4	25	0.98	★★	★★	★	★★	★			★★★	★
31	25	0.98	★	★★★	★	★★	★			★★★	
2	25	0.98	★★	★★	★★	★★★	★★			★★★	
11	25	0.98	★	★	★★	★★	★★			★★★	★
6	20	0.79	★★★	★	★★★	★★	★★★		★★★	★★	★
12	20	0.79	★★★	★	★★★	★★	★★		★★★	★★	
7	25	0.98	★★★	★★★	★	★★★	★			★★★	
8	25	0.98	★★★	★★★	★★	★★★	★			★★★	
9	25	0.98	★★★	★★★	★★	★★★	★			★★★	★★★
10	25	0.98	★★★	★★★	★	★★★	★			★★★	★★★
13	30	1.18	★★	★★★	★	★★★				★★★	
19	25	0.98						★★★		★★★	
100	10	0.39						★★★	★★	★★★	

Podaderas a dos manos

classic

20	35	1.38	★★	★	★	★★	★		★★★	★★★	★★★
29	35	1.38						★★★	★★★	★★★	★★★
23	35	1.38	★★	★	★	★★	★		★★★	★★★	★★★
21	35	1.38	★★	★★	★	★★	★		★★★	★★★	★★★
22	45	1.77	★★★	★★★		★★			★★★	★★★	★★★

Serruchos de corte por tracción

classic

600	100	3.94	★★★	★★	★	★★	★		★★★	★★★	★★★
620	150	5.91	★	★★★		★★			★★★	★★★	★★★
610	200	7.87	★	★★★		★★★			★★★	★★★	★★★

Podaderas neumáticas FELCOmatic

classic

70	30	1.18	★★	★★	★	★	★	★	★★	★★★	★★★
73	30	1.18	★★	★★	★	★	★	★	★★	★★★	★★★
74	30	1.18						★★★	★★	★★★	
79	30	1.18						★★★	★★	★★★	

Podaderas a dos manos

expert

200A-40	35	1.38	★★★	★	★	★	★		★★★	★★★	★★★
200A-50	35	1.38	★★★	★★	★	★★	★		★★★	★★★	★★★
200A-60	35	1.38	★★	★★★	★	★★	★		★★★	★★★	★★★
210A-40	35	1.38	★★★	★	★	★	★		★★★	★★★	★★★
210A-50	35	1.38	★★	★★★	★	★★	★		★★★	★★★	★★★
210A-60	35	1.38	★★	★★★	★	★★★	★		★★★	★★★	★★★
200C-40	35	1.38	★★★	★	★	★	★		★★★	★★★	★★★
200C-50	35	1.38	★★★	★★	★	★★	★		★★★	★★★	★★★
200C-60	35	1.38	★★	★★★	★	★★	★		★★★	★★★	★★★
210C-40	35	1.38	★★★	★	★	★	★		★★★	★★★	★★★
210C-50	35	1.38	★★	★★★	★	★★★	★		★★★	★★★	★★★
210C-60	35	1.38	★★	★★★	★	★★★	★		★★★	★★★	★★★

LOS SIGNOS DE LA EXCELENCIA DE LAS PODADERAS FELCO

FELCO	Garantía de por vida* de las empuñaduras de aluminio forjado	Empuñaduras de materiales compuestos	Herramienta ergonómica	Mango rotativo	Sistema de amortiguación	Dispositivo de regulación de precisión	Raspador	Corta-alambres
	5	6	7	8	9	10	11	12

Podaderas a una mano

essentiel

160S		★	★					
160L		★	★					

Podaderas a una mano

classic

5								
4	★						★	★
31	★							
2	★				★	★	★	★
11	★				★	★	★	★
6	★		★		★	★	★	★
12	★		★	★	★	★	★	★
7	★		★	★	★	★	★	★
8	★		★		★	★	★	★
9	★		★		★	★	★	★
10	★		★	★	★	★	★	★
13	★		★		★	★	★	★
19	★		★		★	★	★	★
100	★				★	★	★	★

FELCO	Garantía de por vida* de las empuñaduras de aluminio forjado	Empuñaduras de fibra de carbono	Empuñaduras en aluminio extrudado	Cabeza de corte estrecha	Cabeza de corte tirante	Sistema de amortiguación	Recubrimiento antideslizante	Intercambiable
	13	14	15	16	17	18	19	20

Podaderas a dos manos

classic

20	★			★				
29	★			★				
23	★			★				
21	★			★				
22	★			★				

Podaderas a dos manos

expert

200A-40			★	★		★	★	★
200A-50			★	★		★	★	★
200A-60			★	★		★	★	★
210A-40			★		★	★	★	★
210A-50			★		★	★	★	★
210A-60			★		★	★	★	★
200C-40	★			★		★	★	★
200C-50	★			★		★	★	★
200C-60	★			★		★	★	★
210C-40	★				★	★	★	★
210C-50	★				★	★	★	★
210C-60	★				★	★	★	★

AYUDA A SU ELECCIÓN PARA LAS HERRAMIENTAS DE CORTE FELCO

FELCO		Cizallas			Cortacables a una mano			Cortacables a dos manos					
		CP	50	51	C3	C7	CDO	C9	C12	C16	C16E	C108	C112
Diámetro máximo de corte	mm	2			3	7	5	9	12	16	20	8	12.7
	in.	0.08			0.12	0.28	0.20	0.35	0.47	0.63	0.79	0.31	0.50
Industria del cable, trefilería		★			★	★		★	★	★	★	★	★
Industria del muelle						★		★	★	★	★	★	★
Electricidad, telecomunicaciones		★			★	★		★	★	★	★	★	★
Industria petrolera		★				★		★	★	★	★	★	★
Automoción, industria del neumático					★	★		★		★			
Transporte ferroviario		★						★	★	★	★	★	★
Telecabinas, teleféricos, telesquíes, cabos salvavidas						★		★	★	★	★	★	★
Aeronáutica						★			★	★			
Deportes náuticos						★		★	★	★		★	★
Actividades portuarias						★		★	★	★		★	★
Pesca		★					★		★	★		★	★
Industria maderera						★	★	★	★	★		★	★
Agricultura, viticultura		★				★	★	★		★			
Ganadería caprina y ovina			★	★									
Marroquinería		★				★							
Industria del plástico		★											
Embalaje, desembalaje, fleje		★				★							
Bricolaje, ocio, arreglos florales		★			★	★		★				★	
Cine, teatro, eventos													
Administración, policía, aduanas						★	★		★	★		★	★
Ingeniería civil, construcción						★		★	★	★		★	★
Talleres de reparación y de fabricación		★			★	★		★					

CAPACIDAD DE LAS HERRAMIENTAS DE CORTE FELCO

FELCO	Cizallas			Cortacables a una mano			Cortacables a dos manos					
	CP	50	51	C3	C7	CDO	C9	C12	C16	C16E	C108	C112
Cables de acero galvanizado, alma textil	2mm (0.079in.)			3mm (0.118in.)	7mm (0.276in.)	5mm (0.197in.)	9mm (0.354in.)	12mm (0.472in.)	16mm (0.63in.)	16mm (0.63in.)	8mm (0.315in.)	12.7mm (0.5in.)
Cables de acero galvanizado, alma de acero				2.5mm (0.098in.)	6mm (0.236in.)		8mm (0.315in.)	10mm (0.394in.)	14mm (0.551in.)	14mm (0.551in.)	8mm (0.315in.)	12.7mm (0.5in.)
Cables de alambre de acero duro, resistencia 160 kg/mm ²					5mm (0.197in.)		7mm (0.276in.)	8mm (0.315in.)	14mm (0.551in.)	10mm (0.394in.)	8mm (0.315in.)	12.7mm (0.5in.)
Cables de acero inoxidable, resistencia 190 kg/mm ²					4mm (0.157in.)		6mm (0.236in.)	6mm (0.236in.)	7mm (0.276in.)		8mm (0.315in.)	12.7mm (0.5in.)
Cables de acero extra-duro, resistencia 210 kg/mm ²					3mm (0.118in.)		5mm (0.197in.)	5mm (0.197in.)	6mm (0.236in.)		8mm (0.315in.)	12.7mm (0.5in.)
Cables eléctricos con alma de acero (de aluminio o cobre)				3mm (0.118in.)	7mm (0.276in.)		9mm (0.354in.)	12mm (0.472in.)	16mm (0.63in.)	20mm (0.787in.)	8mm (0.315in.)	12.7mm (0.5in.)
Barras de cobre o aluminio				3mm (0.118in.)	5mm (0.197in.)		9mm (0.354in.)	10mm (0.394in.)	14mm (0.551in.)	14mm (0.551in.)	8mm (0.315in.)	12.7mm (0.5in.)
Barras de hierro, resistencia 60 kg/mm ²					4mm (0.157in.)		7mm (0.276in.)	8mm (0.315in.)	10mm (0.394in.)	10mm (0.394in.)	8mm (0.315in.)	12.7mm (0.5in.)
Muelles de acero, templados					2.5mm (0.098in.)		3mm (0.118in.)	4mm (0.157in.)	5mm (0.197in.)	5mm (0.197in.)	6mm (0.236in.)	8mm (0.315in.)
Fleje para enarcar 1.5 x 32 mm	1.5mm (0.059in.)											
Alambre de púas						★						
Cuero, chapa	★											
Enrejado soldado	★				★		★	★	★		★	★
Pezuñas de ganado ovino y caprino		★	★									
Cinta transportadora de goma					★		★	★	★			
Vigueta de hormigón con cable pretensado									★		★	★

LOS SIGNOS DE LA EXCELENCIA DE LOS CORTACABLES

FELCO	Garantía de por vida* de las empuñaduras de aluminio forjado	Corte en triángulo de los cortacables	Desmultiplicación
	21	22	23

Cortacables a una mano

C3		★	
C7		★	
CDO		★	

Cortacables a dos manos

C9	★	★	
C12	★	★	
C16	★	★	
C16E	★	★	
C108	★	★	★
C112	★	★	★





EXPLICACIÓN DE LOS PICTOGRAMAS

Los pictogramas presentados en este catálogo resumen informaciones importantes sobre cada producto. Veamos a qué corresponde cada uno:

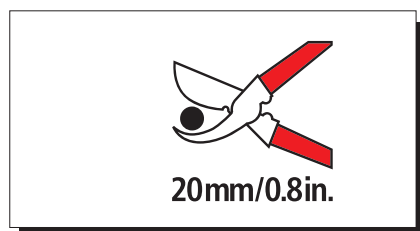

Diámetro de corte:

Diámetro de corte máximo recomendado, expresado en mm y en pulgadas.



Mano pequeña:

Herramienta cuya apertura se adapta particularmente bien a las manos pequeñas.



Mano grande:

Herramienta cuya apertura se adapta particularmente bien a las manos grandes.



Zurdos:

Herramienta destinada a zurdos.

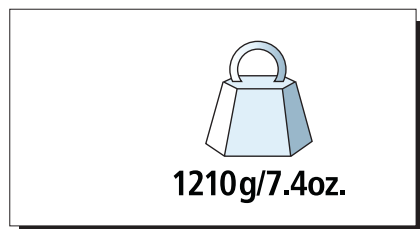

Peso:

Peso en gramos y en onzas.

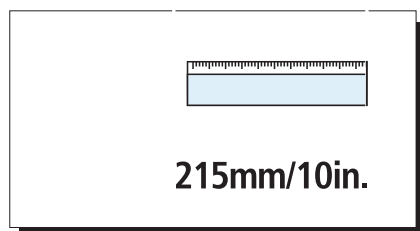

Longitud:

Longitud total de la herramienta en mm y en pulgadas.

ÍNDICE DE PRODUCTOS

ESSENTIEL

Podaderas a una mano (p.19)



FELCO 160S



FELCO 160L

CLASSIC

Podaderas a una mano (p.21)

- Modelos básicos



FELCO 5



FELCO 4



FELCO 31



FELCO 2



FELCO 11

- Modelos ergonómicos



FELCO 6



FELCO 12



FELCO 7



FELCO 8



FELCO 9



FELCO 10



FELCO 13

- Modelos para aplicaciones especiales



FELCO 19



FELCO 100

Podaderas a dos manos (p.27)



FELCO 20



FELCO 29



FELCO 23



FELCO 21



FELCO 22

Serruchos de corte por tracción (p.29)



FELCO 600



FELCO 620



FELCO 610

Podaderas neumáticas FELCOmatic (p.30)



FELCO 70



FELCO 73



FELCO 74



FELCO 79

EXPERT

Podaderas a dos manos (p.33)

- Modelos en aluminio



FELCO 200A-40



FELCO 200A-50



FELCO 200A-60



FELCO 210A-40



FELCO 210A-50



FELCO 210A-60

- Modelos en carbono



FELCO 200C-40



FELCO 200C-50



FELCO 200C-60



FELCO 210C-40



FELCO 210C-50



FELCO 210C-60

CIZALLAS Y CORTACABLES

Cizalla universal (p.39)



FELCO CP

Cizallas para pezuñas (p.40)



FELCO 50



FELCO 51

Cortacables a una mano (p.43)



FELCO C3



FELCO C7



FELCO CDO

Cortacables a dos manos (p.44)



FELCO C9



FELCO C12



FELCO C16



FELCO C16E



FELCO C108



FELCO C112

ACCESORIOS

Tijeras de vendimia y recolección (p.47)



FELCO 300



FELCO 310

Herramientas de afilar (p.48)



FELCO 902



FELCO 903

Estuches (p.49)



FELCO 910



FELCO 912



FELCO 913

Productos de mantenimiento (p.50)



FELCO 980



FELCO 990

ESSENTIEL

¡Novedad dentro de lo tradicional!

La nueva gama "ESSENTIEL" permite a nuevos segmentos de clientela descubrir la excelencia FELCO. Esta gama ha sido concebida con un nuevo diseño de herramientas y un embalaje que utiliza nuevos materiales.



Innovación y experiencia:

Todo un nuevo concepto de empuñaduras realizadas con fibras compuestas, muy ligeras y resistentes, integradas en un diseño innovador.

essentiel

PODADERAS A UNA MANO

Las podaderas "ESSENTIEL" a una mano seducirán al cliente por su comodidad, su ergonomía, su ligereza y su excepcional calidad de corte.

FELCO 160S

Modelo para mano pequeña



Fiabilidad: mangos cómodos, muy ligeros y sólidos de fibras compuestas altamente resistentes / hoja y contra-hoja de acero templado de máxima calidad / corte limpio y preciso / piezas de desgaste reemplazables
Eficacia: ajuste del corte muy fácil y duradero
Ergonomía: protección de la mano y de la muñeca gracias a la forma ideal de los mangos / tacto agradable

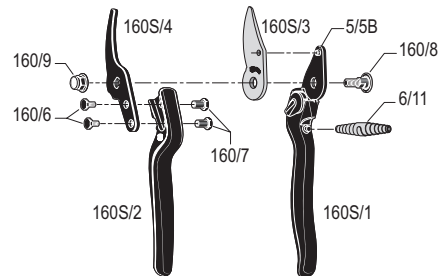
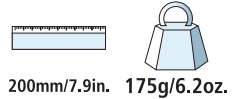

Made in Switzerland by
FELCO, US: PATENT
PENDING

FELCO 160L

Modelo para mano grande



Fiabilidad: mangos cómodos, muy ligeros y sólidos de fibras compuestas altamente resistentes / hoja y contra-hoja de acero templado de máxima calidad / corte limpio y preciso / piezas de desgaste reemplazables
Eficacia: ajuste del corte muy fácil y duradero
Ergonomía: protección de la mano y de la muñeca gracias a la forma ideal de los mangos / tacto agradable

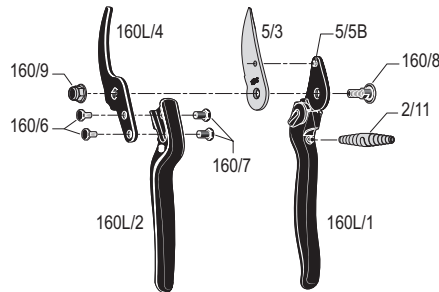
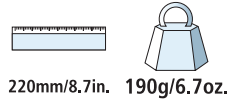

Made in Switzerland by
FELCO, US: PATENT
PENDING

CLASSIC

¡60 años de innovación y experiencia!

La gama "CLASSIC" integra los avances de la más alta tecnología y una pericia industrial excepcional, fruto de la experiencia acumulada a lo largo de los 60 años de existencia de la empresa. Esta gama incluye podaderas a una mano, dos manos, neumáticas y serruchos. Cada día millones de personas en el mundo entero utilizan estas herramientas, apreciando la calidad impecable, la ergonomía bien adaptada a la mano y la longevidad que desafía a cualquier competencia.



Desde 1950, la legendaria FELCO 2 se ha convertido en el punto de referencia mundial en cuanto a tijeras podaderas. Transmitida de generación en generación, es el modelo estrella de la gama "CLASSIC".

classic



Además de su ligereza, el aluminio forjado garantiza la resistencia de las empuñaduras de por vida.

PODADERAS A UNA MANO

Las podaderas "CLASSIC" a una mano responden a todas las exigencias. Independientemente de cuáles sean las técnicas de poda, el tiempo que se trabaje con ellas o la morfología, los clientes encontrarán en esta gama la herramienta que necesitan.

Modelos básicos

Polivalentes y precisos, los modelos básicos sirven para todo tipo de trabajos. Gracias a su cabeza de corte recta, tanto los diestros como los zurdos la utilizarán con facilidad.

FELCO 5

Rendimiento - Modelo básico



Fiabilidad: mangos sólidos de acero / hoja y contra-hoja de acero templado de máxima calidad / corte limpio y preciso / todas las piezas reemplazables
Eficacia: ajuste del corte fácil
Ergonomía: revestimiento antideslizante

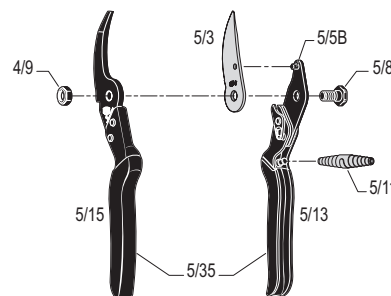
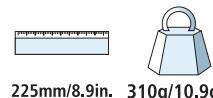

FELCO 4

Rendimiento - Modelo estándar



Fiabilidad: mangos cómodos, ligeros y sólidos en aluminio forjado garantizados para toda la vida* / hoja y contra-hoja remachada de acero templado de máxima calidad / corte limpio y preciso / todas las piezas reemplazables
Eficacia: ajuste del corte fácil / corta-alambres / raspador
Ergonomía: revestimiento antideslizante

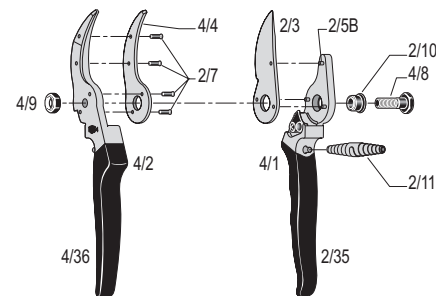
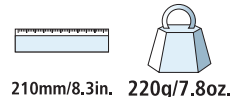

FELCO 31

Rendimiento - Modelo con yunque



Fiabilidad: mangos cómodos, ligeros y sólidos en aluminio forjado garantizados para toda la vida* / hoja de acero templado de máxima calidad y yunque ajustable de latón atornillado / corte limpio y preciso / todas las piezas reemplazables
Eficacia: ajuste del corte fácil
Ergonomía: protección de la mano gracias a la forma ideal de los mangos / revestimiento antideslizante

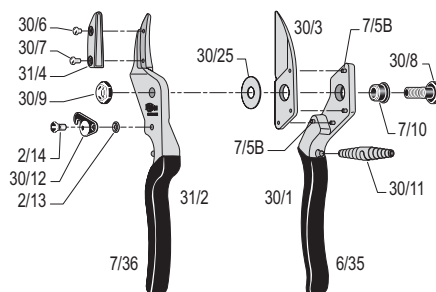
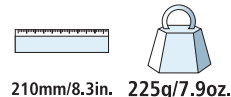

FELCO 2

Alto rendimiento - Modelo clásico



Fiabilidad: mangos cómodos, ligeros y sólidos en aluminio forjado garantizados para toda la vida* / hoja y contra-hoja remachada de acero templado de máxima calidad / corte limpio y preciso / todas las piezas reemplazables

Eficacia: ajuste del corte fácil y duradero / corta-alambres / raspador

Ergonomía: protección de la mano gracias al tope-amortiguador / revestimiento antideslizante



25mm / 1in.



S L



215mm / 8.5in. 240g / 8.5oz.

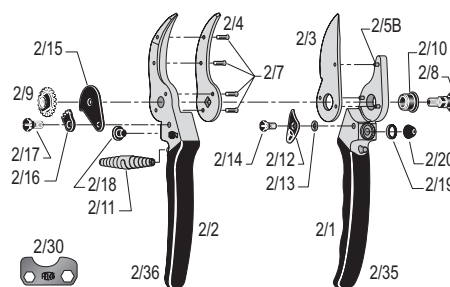

Made in Switzerland by
FELCO

FELCO 11

Alto rendimiento - Clásica, nueva generación



Fiabilidad: mangos cómodos, ligeros y sólidos en aluminio forjado garantizados para toda la vida* / hoja y contra-hoja atornillada de acero templado de máxima calidad / corte limpio y preciso / todas las piezas reemplazables

Eficacia: ajuste del corte fácil y duradero / corta-alambres / raspador

Ergonomía: protección de la mano gracias al tope-amortiguador / revestimiento antideslizante



25mm / 1in.



S L



210mm / 8.3in. 245g / 8.6oz.

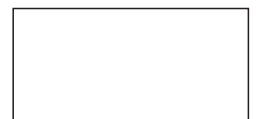
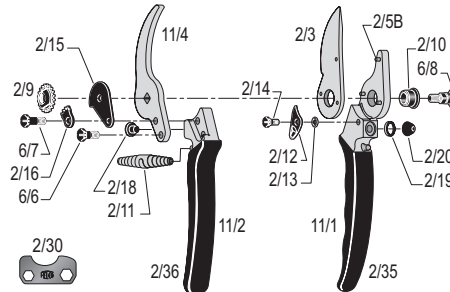

Made in Switzerland by
FELCO

Modelos ergonómicos

Los modelos ergonómicos disponen de una cabeza de corte y una ergonomía adaptadas a cada usuario, ya sea diestro o zurdo, de manos grandes o pequeñas.

Para minimizar el esfuerzo y prevenir el riesgo de tendinitis, las cabezas de corte están inclinadas y algunos modelos vienen provistos de un mango rotativo que hace que la poda sea aún más cómoda y eficaz.

FELCO 6

Alto rendimiento - Ergonómica - Compacta



Fiabilidad: mangos cómodos, ligeros y sólidos en aluminio forjado garantizados para toda la vida* / hoja y contra-hoja atornillada de acero templado de máxima calidad / corte limpio y preciso / todas las piezas reemplazables

Eficacia: ajuste del corte fácil y duradero / corta-alambres / raspador

Ergonomía: protección de la mano y de la muñeca gracias a la forma ideal de los mangos y el tope-amortiguador / revestimiento antideslizante



20mm/0.8in.

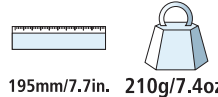

195mm/7.7in. 210g/7.4oz.

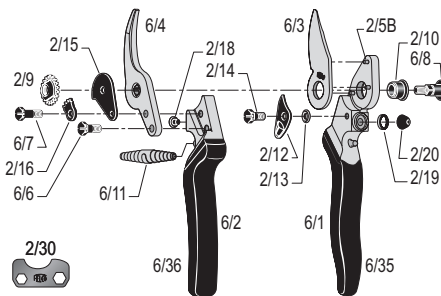

Made in Switzerland by FELCO

FELCO 12

Alto rendimiento - Ergonómica - Compacta



Fiabilidad: mangos cómodos, ligeros y sólidos en aluminio forjado garantizados para toda la vida* / hoja y contra-hoja atornillada de acero templado de máxima calidad / corte limpio y preciso / todas las piezas reemplazables

Eficacia: ajuste del corte fácil y duradero / corta-alambres / raspador

Ergonomía: protección de la mano, de la muñeca y optimización del esfuerzo gracias al mango rotativo y el tope-amortiguador / revestimiento antideslizante



20mm/0.8in.

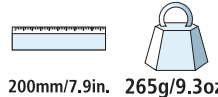

200mm/7.9in. 265g/9.3oz.

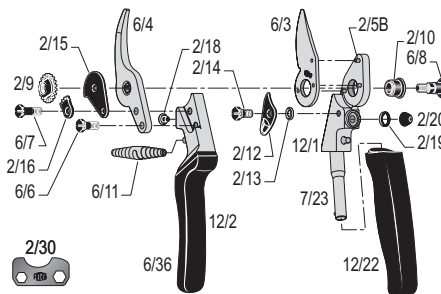

Made in Switzerland by FELCO

FELCO 7

Alto rendimiento - Ergonómica



Fiabilidad: mangos cómodos, ligeros y sólidos en aluminio forjado garantizados para toda la vida* / hoja y contra-hoja atornillada de acero templado de máxima calidad / corte limpio y preciso / todas las piezas reemplazables

Eficacia: ajuste del corte fácil y duradero / corta-alambres / raspador

Ergonomía: protección de la mano, de la muñeca y optimización del esfuerzo gracias al mango rotativo la cabeza inclinada y el tope-amortiguador / revestimiento antideslizante



25mm/1in.

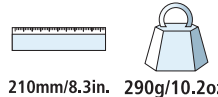

210mm/8.3in. 290g/10.2oz.

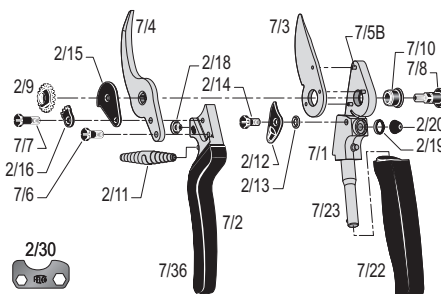

Made in Switzerland by FELCO

FELCO 8

Alto rendimiento - Ergonómica



Fiabilidad: mangos cómodos, ligeros y sólidos en aluminio forjado garantizados para toda la vida* / hoja y contra-hoja atornillada de acero templado de máxima calidad / corte limpio y preciso / todas las piezas reemplazables

Eficacia: ajuste del corte fácil y duradero / corta-alambres / raspador

Ergonomía: protección de la mano, de la muñeca y optimización del esfuerzo gracias a la forma ideal de los mangos, la cabeza inclinada y el tope-amortiguador / revestimiento antideslizante



25mm / 1 in.



210mm/8.3in. 245g/8.6oz.



Made in Switzerland by FELCO

FELCO 9

Alto rendimiento - Ergonómica - Para zurdos



Fiabilidad: mangos cómodos, ligeros y sólidos en aluminio forjado garantizados para toda la vida* / hoja y contra-hoja atornillada de acero templado de máxima calidad / corte limpio y preciso / todas las piezas reemplazables

Eficacia: ajuste del corte fácil y duradero / corta-alambres / raspador

Ergonomía: protección de la mano, de la muñeca y optimización del esfuerzo gracias a la forma ideal de los mangos, la cabeza inclinada y el tope-amortiguador / revestimiento antideslizante



25mm / 1 in.



210mm/8.3in. 245g/8.6oz.



Made in Switzerland by FELCO

FELCO 10

Alto rendimiento - Ergonómica - Para zurdos



Fiabilidad: mangos cómodos, ligeros y sólidos en aluminio forjado garantizados para toda la vida* / hoja y contra-hoja atornillada de acero templado de máxima calidad / corte limpio y preciso / todas las piezas reemplazables

Eficacia: ajuste del corte fácil y duradero / corta-alambres / raspador

Ergonomía: protección de la mano, de la muñeca y optimización del esfuerzo gracias al mango rotativo la cabeza inclinada y el tope-amortiguador / revestimiento antideslizante



25mm / 1 in.



210mm/8.3in. 290g/10.2oz.



Made in Switzerland by FELCO

FELCO 13

Alto rendimiento - Uso con 1 ó 2 manos



Fiabilidad: mangos cómodos, ligeros y sólidos en aluminio forjado garantizados para toda la vida* / hoja y contra-hoja atornillada de acero templado de máxima calidad / corte limpio y preciso / todas las piezas reemplazables

Eficacia: ajuste del corte fácil y duradero / corta-alambres / raspador

Ergonomía: protección de la mano, de la muñeca y optimización del esfuerzo gracias a la forma ideal de los mangos, la cabeza inclinada y el tope-amortiguador / revestimiento antideslizante



30mm/1.2 in.



S

L



270mm/10.6in. 310g/10.9oz.

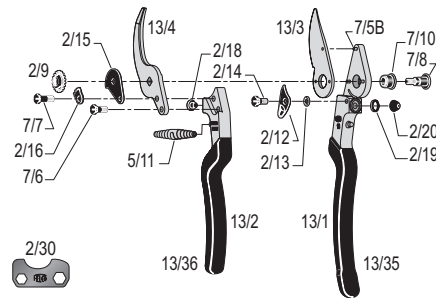

Made in Switzerland by
FELCO

Modelos para aplicaciones especiales

Siempre atendiendo a las peticiones del mercado, FELCO ha tenido en cuenta los riesgos de propagación de enfermedades durante la poda. Algunos modelos sirven muy bien para la poda de rosas.

FELCO 19

FELCO 8 con sistema de pulverización



Fiabilidad: mangos cómodos, ligeros y sólidos en aluminio forjado garantizados para toda la vida* / hoja y contra-hoja atornillada de acero templado de máxima calidad / corte limpio y preciso / todas las piezas reemplazables

Eficacia: ajuste del corte fácil y duradero / corta-alambres / raspador

Ergonomía: protección de la mano, de la muñeca y optimización del esfuerzo gracias a la forma ideal de los mangos, la cabeza inclinada y el tope-amortiguador / revestimiento antideslizante



25mm/1in.



S L



210mm/8.3in.



340g/12oz.



Made in Switzerland by
FELCO

FELCO 100

Podadera corta rosas y flores



Fiabilidad: mangos cómodos, ligeros y sólidos en aluminio forjado garantizados para toda la vida* / yunques de aluminio garantizados para toda la vida* / hoja y contra-hoja atornillada de acero templado de máxima calidad / corte limpio y preciso / todas las piezas reemplazables

Eficacia: ajuste del corte fácil y duradero / corta-alambres / raspador

Ergonomía: protección de la mano gracias al tope-amortiguador / revestimiento antideslizante / 2 posiciones de apertura para pequeños o grandes cortes



10mm/0.4in.



S L



210mm/8.3in.



255g/9oz.

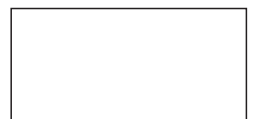
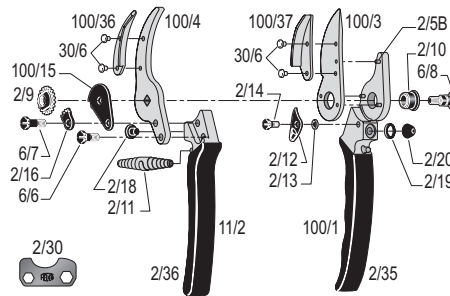

Made in Switzerland by
FELCO

PODADERAS A DOS MANOS

Estas podaderas poseen un brazo de palanca potente para la poda de la viña, árboles, matorrales y arbustos. Algunos modelos vienen provistos de una contra-hoja con ranuras de bloqueo para inmovilizar la rama durante el corte.

FELCO 20

Longitud 43 cm



Fiabilidad: mangos sólidos en aluminio forjado garantizados para toda la vida* / hoja y contra-hoja atornillada de acero templado de máxima calidad / corte limpio y preciso / todas las piezas reemplazables

Eficacia: ajuste del corte fácil y duradero / cabeza de corte estrecha / contra-hoja ranurada para retener la madera

Ergonomía: protección de las muñecas y brazos gracias a los amortiguadores / empuñaduras con revestimiento antideslizante



35mm/1.4in.



430mm/16.9in. 790g/27.9oz.

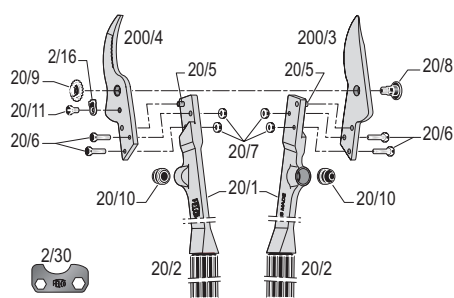

Made in Switzerland by
FELCO

FELCO 29

FELCO 20 con sistema de pulverización



Fiabilidad: mangos sólidos en aluminio forjado garantizados para toda la vida* / hoja y contra-hoja atornillada de acero templado de máxima calidad / corte limpio y preciso / todas las piezas reemplazables

Eficacia: ajuste del corte fácil y duradero / cabeza de corte estrecha / contra-hoja ranurada para retener la madera

Ergonomía: protección de las muñecas y brazos gracias a los amortiguadores / empuñaduras con revestimiento antideslizante



35mm/1.4in.



430mm/16.9in. 925g/32.6oz.

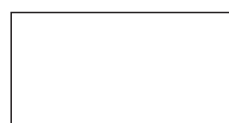

Made in Switzerland by
FELCO

FELCO 23

Longitud 53 cm



Fiabilidad: mangos sólidos en aluminio forjado garantizados para toda la vida* / hoja y contra-hoja atornillada de acero templado de máxima calidad / corte limpio y preciso / todas las piezas reemplazables

Eficacia: ajuste del corte fácil y duradero / cabeza de corte estrecha / contra-hoja ranurada para retener la madera

Ergonomía: protección de las muñecas y brazos gracias a los amortiguadores / empuñaduras con revestimiento antideslizante



35mm/1.4in.



530mm/20.9in. 1010g/35.6oz.

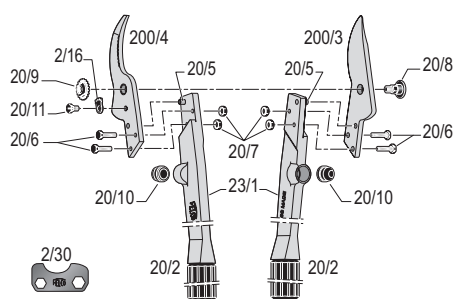

Made in Switzerland by
FELCO

FELCO 21

Longitud 63 cm



Fiabilidad: mangos sólidos en aluminio forjado garantizados para toda la vida* / hoja y contra-hoja atornillada de acero templado de máxima calidad / corte limpio y preciso / todas las piezas reemplazables

Eficacia: ajuste del corte fácil y duradero / cabeza de corte estrecha / contra-hoja ranurada para retener la madera

Ergonomía: protección de las muñecas y brazos gracias a los amortiguadores / empuñaduras con revestimiento antideslizante



35mm/1.4in.

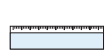

630mm/24.8in. 1150g/40.6oz.

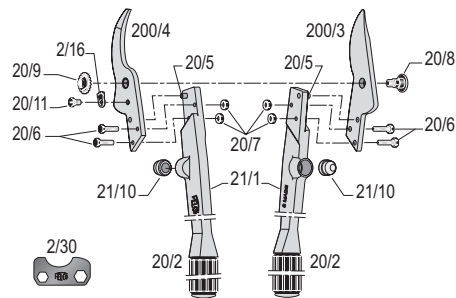

7 83929 10021 0



Made in Switzerland by
FELCO

FELCO 22

Corta ramas - Longitud 84 cm



Fiabilidad: mangos sólidos en aluminio forjado garantizados para toda la vida* / hoja y contra-hoja atornillada de acero templado de máxima calidad / corte limpio y preciso / todas las piezas reemplazables

Eficacia: ajuste del corte fácil y duradero / cabeza de corte de gran capacidad

Ergonomía: protección de las muñecas y brazos gracias a los amortiguadores / empuñaduras con revestimiento antideslizante



45mm/1.8in.



840mm/33.1in. 1980g/69.8oz.

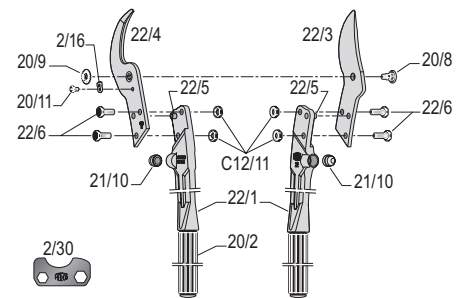

7 83929 10022 7

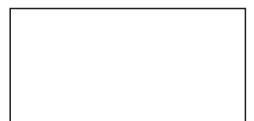

Made in Switzerland by
FELCO

SERRUCHOS DE CORTE POR TRACCIÓN

La gama de serruchos de corte por tracción completa el surtido de podaderas de cortes limpios y precisos de gran diámetro.

FELCO 600

Serrucho plegable de corte por tracción - Hoja 16 cm



Fiabilidad: hoja inoxidable cromada de acero templado de máxima calidad / tratamiento térmico por impulsos de las puntas de los dientes / corte limpio y preciso / piezas reemplazables
Eficacia: forma cónica de la hoja para que no se trabe / la forma y disposición de los dientes impiden que la hoja se ensucie / no necesita ningún mantenimiento
Ergonomía: mango comfortable, antideslizante



100mm/4in.

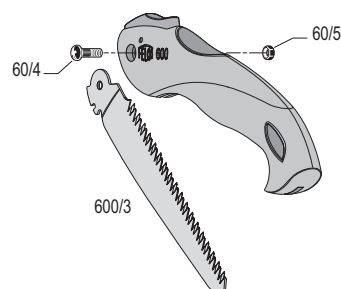

350mm/13.8in. 160g/5.6oz.



Designed in Switzerland by FELCO, Made in South Korea, Guaranteed FELCO Quality, PATENT NO: US D500,240 S

FELCO 620

Serrucho de corte por tracción - Hoja 24 cm



Fiabilidad: hoja inoxidable cromada de acero templado de máxima calidad / corte limpio y preciso / piezas reemplazables
Eficacia: forma cónica de la hoja para que no se trabe / la forma y disposición de los dientes impiden que la hoja se ensucie / no necesita ningún mantenimiento
Ergonomía: mango comfortable, antideslizante / funda para diestros o zurdos con presilla de cinturón desmontable



150mm/6in.

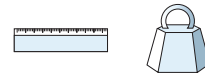
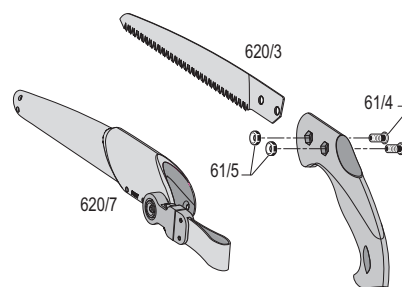

420mm/16.5in. 370g/13.1oz.



Designed in Switzerland by FELCO, Made in South Korea, Guaranteed FELCO Quality

FELCO 610

Serrucho de corte por tracción - Hoja 33 cm



Fiabilidad: hoja inoxidable cromada de acero templado de máxima calidad / corte limpio y preciso / piezas reemplazables
Eficacia: forma cónica de la hoja para que no se trabe / la forma y disposición de los dientes impiden que la hoja se ensucie / no necesita ningún mantenimiento
Ergonomía: mango comfortable, antideslizante / funda para diestros o zurdos con presilla de cinturón desmontable



200mm/8in.

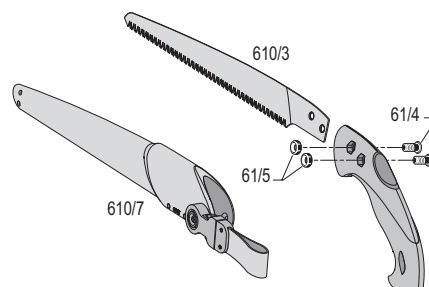

500mm/19.7in. 305g/10.8oz.



Designed in Switzerland by FELCO, Made in South Korea, Guaranteed FELCO Quality

PODADERAS NEUMÁTICAS FELCOMATIC

Las podaderas neumáticas, las primeras herramientas asistidas en el surtido de FELCO, se utilizan hoy cada vez más en los grandes trabajos de poda, pues eliminan los riesgos de padecer tendinitis. Varias personas pueden trabajar en la misma parcela utilizando un único compresor.

FELCO 70

Modelo estándar



Recomendada para todo tipo de poda, especialmente para maderas muy duras. La FELCO 70 no requiere ninguna fuerza muscular. La energía motriz de la podadera proviene de un compresor.

Presión de uso: 7 a 15 bares
Consumo de aire: 24 a 50 litros / min.

Este modelo puede ser solicitado con alargaderas 60, 120 y 150 cm.



30mm/1.2 in.



260mm/10.2in. 710g/25oz.



Made in Switzerland by
FELCO

FELCO 73

Modelo progresivo



FELCOmatic de tipo FELCO 70 modificada al nivel de la válvula de accionamiento permite cerrar la hoja progresivamente cuando el usuario aprieta sobre la palanca de accionamiento de la hoja.

Presión de uso: 7 a 15 bares
Consumo de aire: 24 a 50 litros / min.

Este modelo puede ser solicitado con alargaderas 60, 120 y 150 cm.



30mm/1.2 in.



260mm/10.2in. 710g/25oz.

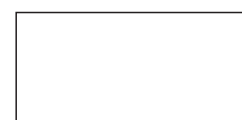

Made in Switzerland by
FELCO

FELCO 74

Sistema de pulverización unidireccional



Podadera neumática dotada de un sistema de pulverización fijado sobre el soporte de la contra-hoja.

La pulverización del corte se efectúa cuando la hoja ha cortado la rama y está en posición cerrada.

Si el producto de protección aplicado necesita una pulverización del corte por saturación, basta con seguir apretando la palanca de cierre de la hoja hasta obtener el resultado deseado.

Presión de uso: 7 a 15 bares
Consumo de aire: 24 a 50 litros / min.



30mm/1.2 in.



260mm/10.2in. 780g/27.5oz.



Made in Switzerland by
FELCO

FELCO 79

Sistema de pulverización bidireccional



Podadera pulverizante que funciona según el mismo principio que el modelo FELCO 74. La diferencia reside en el sistema de pulverización y la forma del tubo que permiten pulverizar simultáneamente el líquido sobre la hoja y el corte.

Presión de uso: 7 a 15 bares
Consumo de aire: 24 a 50 litros / min.



30mm/1.2 in.



260mm/10.2in. 780g/27.5oz.



Made in Switzerland by
FELCO

EXPERT

¡Innovación en estado puro!

Las herramientas que conforman la gama "EXPERT" son auténticas maravillas tecnológicas que combinan los materiales más modernos con unos desarrollos tecnológicos revolucionarios.



expert

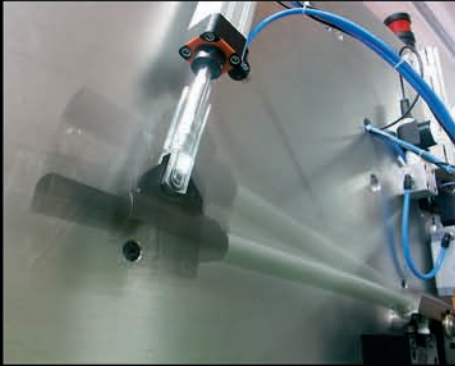

BANCO DE PRUEBAS:

Pruebas de esfuerzo realizadas en los laboratorios FELCO. Se comprueba la durabilidad de cada componente antes de su puesta en el mercado.



PODADERAS A DOS MANOS

Las piezas intercambiables representan una auténtica innovación. El usuario puede desarrollar su herramienta para adaptarla a sus necesidades concretas. A su elección puede utilizarla con tubos de diferentes materiales y de diferente longitud. Del mismo modo, puede seleccionar la cabeza de corte: cabeza de corte estrecha para un trabajo de precisión o cabeza de corte tirante para una mayor facilidad de corte.

Modelos en aluminio

Dignos sucesores de los modelos FELCO 20, 21 y 23, los modelos con empuñaduras en aluminio satisfarán a los clientes, tanto por su ligereza como por sus componentes intercambiables.

FELCO 200A-40

Longitud 40 cm - Cabeza de corte ESTRECHA

NEW



Fiabilidad: empuñaduras ligeras de aluminio / hoja y contra-hoja atornillada de acero templado de máxima calidad / corte limpio y preciso / todas las piezas reemplazables
Eficacia: ajuste del corte fácil y duradero / cabeza de corte estrecha / contra-hoja ranurada para retener la madera
Ergonomía: protección de las muñecas y brazos gracias a los amortiguadores / empuñaduras con revestimiento antideslizante



35mm/1.4in.



400mm/15.7in. 665g/23.5oz.

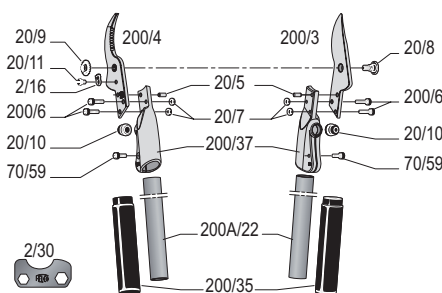

Made in Switzerland by FELCO

FELCO 200A-50

Longitud 50 cm - Cabeza de corte ESTRECHA

NEW



Fiabilidad: empuñaduras ligeras de aluminio / hoja y contra-hoja atornillada de acero templado de máxima calidad / corte limpio y preciso / todas las piezas reemplazables
Eficacia: ajuste del corte fácil y duradero / cabeza de corte estrecha / contra-hoja ranurada para retener la madera
Ergonomía: protección de las muñecas y brazos gracias a los amortiguadores / empuñaduras con revestimiento antideslizante



35mm/1.4in.



500mm/19.7in. 725g/25.6oz.

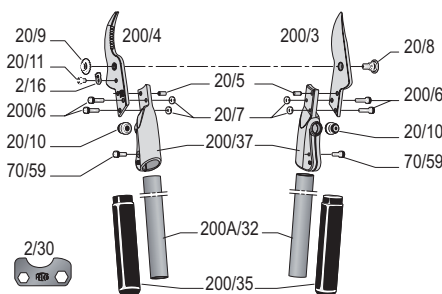

Made in Switzerland by FELCO

FELCO 200A-60

Longitud 60 cm - Cabeza de corte ESTRECHA

NEW



Fiabilidad: empuñaduras ligeras de aluminio / hoja y contra-hoja atornillada de acero templado de máxima calidad / corte limpio y preciso / todas las piezas reemplazables
Eficacia: ajuste del corte fácil y duradero / cabeza de corte estrecha / contra-hoja ranurada para retener la madera
Ergonomía: protección de las muñecas y brazos gracias a los amortiguadores / empuñaduras con revestimiento antideslizante



35mm/1.4in.



600mm/23.6in. 785g/27.7oz.

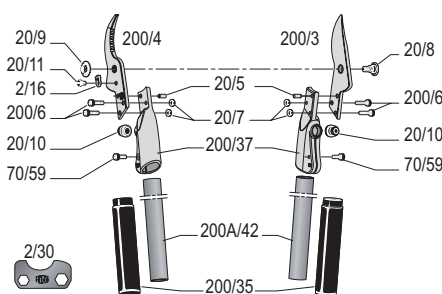

Made in Switzerland by FELCO

FELCO 210A-40

Longitud 40 cm - Cabeza de corte TIRANTE

NEW



Fiabilidad: empuñaduras ligeras de aluminio / hoja y contra-hoja atornillada de acero templado de máxima calidad / corte limpio y preciso / todas las piezas reemplazables
Eficacia: ajuste del corte fácil y duradero / cabeza de corte tirante para una mayor facilidad de corte
Ergonomía: protección de las muñecas y brazos gracias a los amortiguadores / empuñaduras con revestimiento antideslizante



35mm/1.4in.



400mm/15.7in. 675g/23.8oz.



Made in Switzerland by FELCO

FELCO 210A-50

Longitud 50 cm - Cabeza de corte TIRANTE

NEW



Fiabilidad: empuñaduras ligeras de aluminio / hoja y contra-hoja atornillada de acero templado de máxima calidad / corte limpio y preciso / todas las piezas reemplazables
Eficacia: ajuste del corte fácil y duradero / cabeza de corte tirante para una mayor facilidad de corte
Ergonomía: protección de las muñecas y brazos gracias a los amortiguadores / empuñaduras con revestimiento antideslizante



35mm/1.4in.



500mm/19.7in. 735g/25.9oz.



Made in Switzerland by FELCO

FELCO 210A-60

Longitud 60 cm - Cabeza de corte TIRANTE

NEW



Fiabilidad: empuñaduras ligeras de aluminio / hoja y contra-hoja atornillada de acero templado de máxima calidad / corte limpio y preciso / todas las piezas reemplazables
Eficacia: ajuste del corte fácil y duradero / cabeza de corte tirante para una mayor facilidad de corte
Ergonomía: protección de las muñecas y brazos gracias a los amortiguadores / empuñaduras con revestimiento antideslizante



35mm/1.4in.



600mm/23.6in. 795g/28oz.

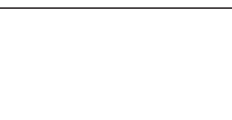

Made in Switzerland by FELCO

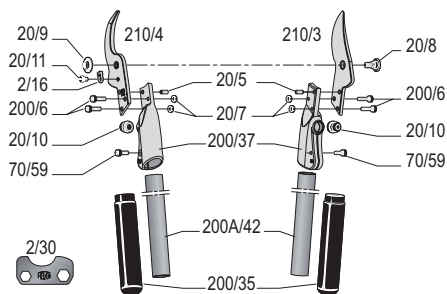
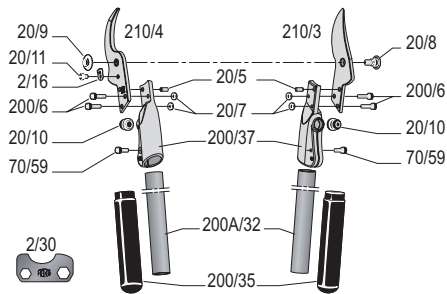
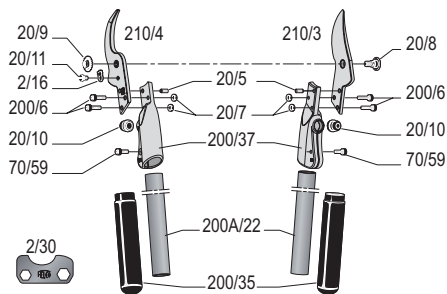

Modelos en carbono

Se proponen los modelos con empuñaduras en fibra de carbono para satisfacer a los clientes más exigentes. Esta primicia mundial reúne dos materiales de alta tecnología: la fibra de carbono y el aluminio forjado (pendiente de patente). La ligereza de estos modelos y su resistencia son auténticamente excepcionales.

FELCO 200C-40

Longitud 40 cm - Cabeza de corte ESTRECHA

NEW



Fiabilidad: empuñaduras ultraligeras de fibra de carbono / hoja y contra-hoja atornillada de acero templado de máxima calidad / corte limpio y preciso / todas las piezas reemplazables
Eficacia: ajuste del corte fácil y duradero / cabeza de corte estrecha / contra-hoja ranurada para retener la madera
Ergonomía: protección de las muñecas y brazos gracias a los amortiguadores / empuñaduras con revestimiento antideslizante



35mm/1.4in.



400mm/15.7in. 665g/23.5oz.

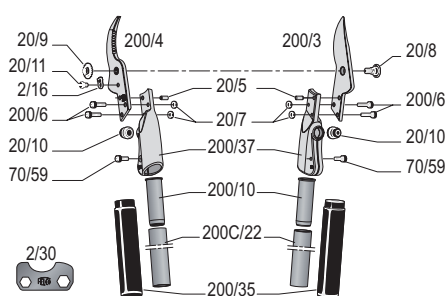

Made in Switzerland by
 FELCO, PATENT PENDING
 FOR CARBON-ALUMINIUM
 LINK

FELCO 200C-50

Longitud 50 cm - Cabeza de corte ESTRECHA

NEW



Fiabilidad: empuñaduras ultraligeras de fibra de carbono / hoja y contra-hoja atornillada de acero templado de máxima calidad / corte limpio y preciso / todas las piezas reemplazables
Eficacia: ajuste del corte fácil y duradero / cabeza de corte estrecha / contra-hoja ranurada para retener la madera
Ergonomía: protección de las muñecas y brazos gracias a los amortiguadores / empuñaduras con revestimiento antideslizante



35mm/1.4in.



400mm/15.7in. 665g/23.5oz.

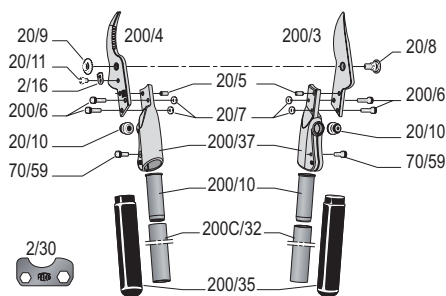

Made in Switzerland by
 FELCO, PATENT PENDING
 FOR CARBON-ALUMINIUM
 LINK

FELCO 200C-60

Longitud 60 cm - Cabeza de corte ESTRECHA

NEW



Fiabilidad: empuñaduras ultraligeras de fibra de carbono / hoja y contra-hoja atornillada de acero templado de máxima calidad / corte limpio y preciso / todas las piezas reemplazables
Eficacia: ajuste del corte fácil y duradero / cabeza de corte estrecha / contra-hoja ranurada para retener la madera
Ergonomía: protección de las muñecas y brazos gracias a los amortiguadores / empuñaduras con revestimiento antideslizante



35mm/1.4in.



400mm/15.7in. 665g/23.5oz.

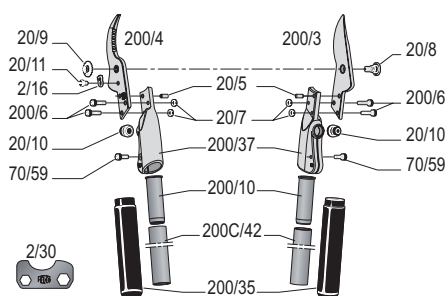

Made in Switzerland by
 FELCO, PATENT PENDING
 FOR CARBON-ALUMINIUM
 LINK

FELCO 210C-40

Longitud 40 cm - Cabeza de corte TIRANTE

NEW



Fiabilidad: empuñaduras ultraligeras de fibra de carbono / hoja y contra-hoja atornillada de acero templado de máxima calidad / corte limpio y preciso / todas las piezas reemplazables
Eficacia: ajuste del corte fácil y duradero / cabeza de corte tirante para una mayor facilidad de corte
Ergonomía: protección de las muñecas y brazos gracias a los amortiguadores / empuñaduras con revestimiento antideslizante



35mm/1.4in.



400mm/15.7in. 665g/23.5oz.



7 83929 10046 3



Made in Switzerland by
 FELCO, PATENT PENDING
 FOR CARBON-ALUMINIUM
 LINK

FELCO 210C-50

Longitud 50 cm - Cabeza de corte TIRANTE

NEW



Fiabilidad: empuñaduras ultraligeras de fibra de carbono / hoja y contra-hoja atornillada de acero templado de máxima calidad / corte limpio y preciso / todas las piezas reemplazables
Eficacia: ajuste del corte fácil y duradero / cabeza de corte tirante para una mayor facilidad de corte
Ergonomía: protección de las muñecas y brazos gracias a los amortiguadores / empuñaduras con revestimiento antideslizante



35mm/1.4in.



400mm/15.7in. 665g/23.5oz.



7 83929 10047 0

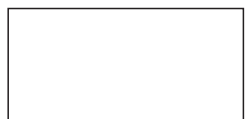

Made in Switzerland by
 FELCO, PATENT PENDING
 FOR CARBON-ALUMINIUM
 LINK

FELCO 210C-60

Longitud 60 cm - Cabeza de corte TIRANTE

NEW



Fiabilidad: empuñaduras ultraligeras de fibra de carbono / hoja y contra-hoja atornillada de acero templado de máxima calidad / corte limpio y preciso / todas las piezas reemplazables
Eficacia: ajuste del corte fácil y duradero / cabeza de corte tirante para una mayor facilidad de corte
Ergonomía: protección de las muñecas y brazos gracias a los amortiguadores / empuñaduras con revestimiento antideslizante



35mm/1.4in.



400mm/15.7in. 665g/23.5oz.



7 83929 10048 7



Made in Switzerland by
 FELCO, PATENT PENDING
 FOR CARBON-ALUMINIUM
 LINK

FELCO
SWISS  MADE

expert

FELCO 200/210

FELCO 800



FELCO SA
CH-2206 Les Geneveys-sur-Coffrane
T +41 328 581 466 • F +41 328 571 90
info@felco.ch • www.felco.ch

CIZALLAS

FELCO ha desarrollado unas cizallas específicas para cubrir otros ámbitos de aplicación distintos a la poda de plantas y el corte de cables.



CIZALLAS

Extremadamente resistentes gracias a su cabeza de corte en acero templado, las cizallas FELCO cortan fácilmente los materiales más diversos. El revestimiento de las empuñaduras garantiza un uso agradable.

Cizalla universal

Se recomienda el uso de cizallas universales para el bricolaje o los trabajos en el hogar. Floricultores y mecánicos apreciarán también dicha polivalencia.

FELCO CP

Cizalla universal



Corte limpio y preciso de madera, papel, cartón, alambre, chapa, alambreras, cuero, bandas de fleje, caucho, plástico / cuchillas y perno en acero templado de alta calidad, para obtener resultados inmejorables y una durabilidad de por vida / cierre de trinquete que permite trabajar con una mano / empuñaduras de acero moldeado con revestimiento antideslizante

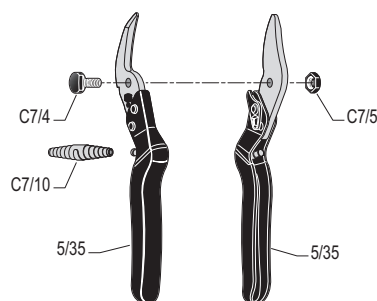

205mm/8.1in. 290g/10.2oz.



Made in Switzerland by
FELCO

Cizallas para pezuñas

Puesta a punto en colaboración con los especialistas de la cría ovina y caprina, las cizallas para pezuñas ofrecen una facilidad y una calidad de corte que garantizan un rendimiento excelente. Las hojas y contra-hojas están recubiertas de Xylan®, evitando así el riesgo de infección de las pezuñas. La ergonomía de las empuñaduras permite trabajar durante mucho tiempo, sin que se canse la mano, la muñeca y las articulaciones.

FELCO 50

Cizalla para pezuñas



Fiabilidad: mangos cómodos, ligeros y sólidos en aluminio forjado garantizados para toda la vida* / hoja y contra-hoja atornillada de acero templado de máxima calidad / corte limpio y preciso / todas las piezas reemplazables

Eficacia: ajuste del corte fácil y duradero / protección frente al riesgo de infección de las pezuñas gracias a las hojas recubiertas de XYLAN®

Ergonomía: protección de la mano, de la muñeca y optimización del esfuerzo gracias al mango rotativo la cabeza inclinada y el tope-amortiguador / revestimiento antideslizante

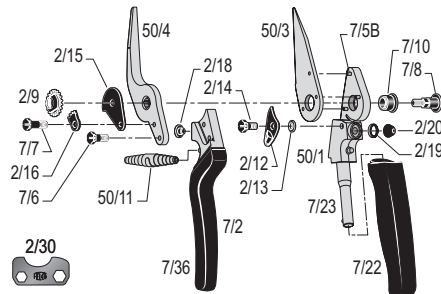

220mm/8.7in. 305g/10.8oz.



Made in Switzerland by FELCO

FELCO 51

Cizalla para pezuñas



Fiabilidad: mangos cómodos, ligeros y sólidos en aluminio forjado garantizados para toda la vida* / hoja y contra-hoja atornillada de acero templado de máxima calidad / corte limpio y preciso / todas las piezas reemplazables

Eficacia: ajuste del corte fácil y duradero / protección frente al riesgo de infección de las pezuñas gracias a las hojas recubiertas de XYLAN®

Ergonomía: protección de la mano, de la muñeca y optimización del esfuerzo gracias a la forma ideal de los mangos, la cabeza inclinada y el tope-amortiguador / revestimiento antideslizante

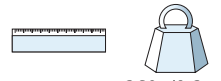
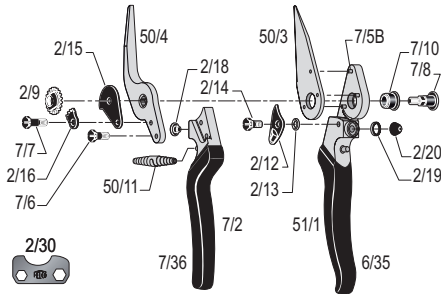

220mm/8.7in. 260g/9.2oz.

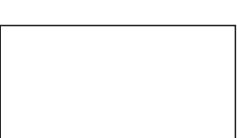

Made in Switzerland by FELCO



New!

FELCO 810

FELCOTRONIC



**Large cuts
made easy!**

**The range
FELCotronic**

	FELCO 800 with fine cutting head 800F	FELCO 800	FELCO 800G left-handed model	FELCO 810
Branch/cane size (in mm)				
0 - 5 mm	★ ★ ★	★	★	★
5 - 10 mm	★ ★ ★	★ ★ ★	★ ★ ★	★
10 - 15 mm	★ ★	★ ★ ★ ★	★ ★ ★ ★	★
15 - 20 mm	★	★ ★ ★ ★	★ ★ ★ ★	★ ★ ★
20 - 25 mm		★ ★ ★	★ ★ ★	★ ★ ★ ★
25 - 30 mm		★	★	★ ★ ★ ★
30 - 35 mm				★

www.felco800.com

CORTACABLES

La mejor herramienta para los profesionales de la industria.

Los cortacables FELCO son el fruto de 60 años de experiencia. Líder mundial en este sector, FELCO ofrece una gama completa de herramientas de corte para todos los sectores de la industria.

Gracias a los materiales utilizados para las cabezas de corte así como a los tratamientos térmicos aplicados, los cortacables FELCO no tienen parangón en su sector. Además, los mangos en aluminio forjado ofrecen una resistencia, una ergonomía y una rigidez excepcionales.

Pionero del corte en triángulo, FELCO garantiza un corte limpio y preciso, sin aplastar los alambres que forman el cable. El resultado es perfecto: un perfecto corte circular que facilita, posteriormente, el acoplamiento o la unión.

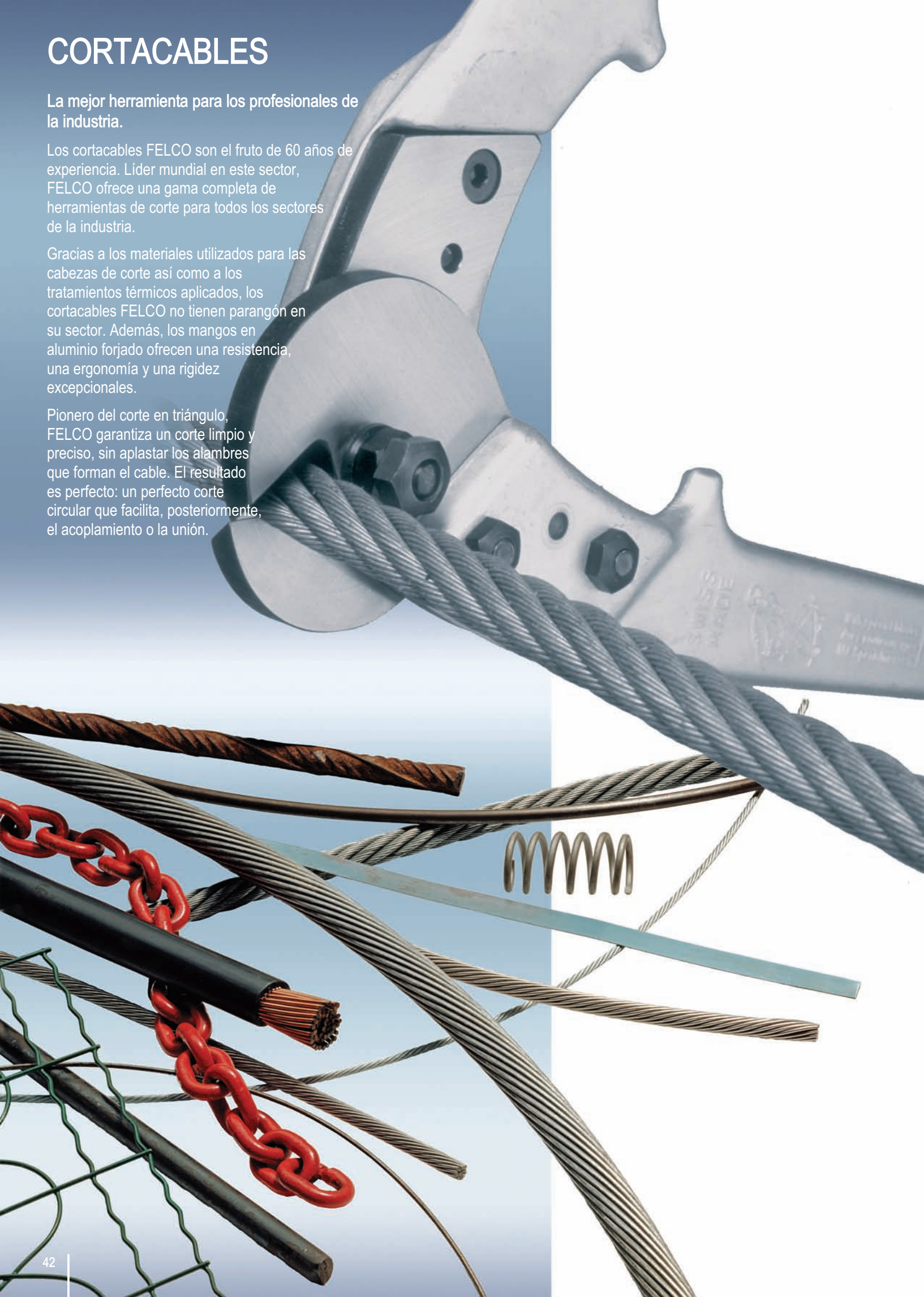

CORTACABLES A UNA MANO

La gama de los cortacables a una mano es extremadamente práctica para conseguir un corte limpio y preciso de diámetro pequeño, sobre todo, de acero inoxidable. Son muy apreciados en la industria neumática o en la atadura de alambres.

FELCO C3

Cizalla para cables de acero de alta resistencia



Cizalla para cables especialmente diseñado para el corte repetido de cables de acero de alta resistencia de carcasa radiales en la industria del neumático. Cabeza de corte de forma especial con apertura reducida para pequeños diámetros, muelle blando para una mayor comodidad.



3mm/0.12in.



190mm/7.5in. 270g/9.5oz.

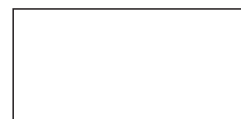
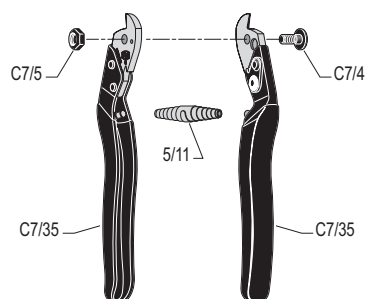

Made in Switzerland by FELCO

FELCO C7

Cizalla para cables



Corte limpio sin aplastar los cables gracias al sistema de corte en triángulo / cuchillas y perno en acero templado de alta calidad, para obtener resultados inmejorables / cierre de trinquete que permite trabajar con una mano / empuñaduras de acero moldeado con revestimiento antideslizante



7mm/0.28in.



190mm/7.5in. 270g/9.5oz.

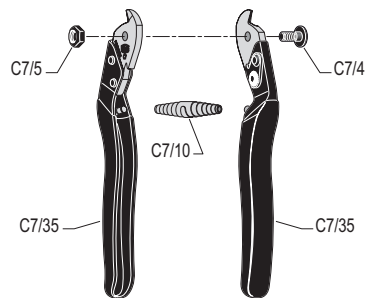

Made in Switzerland by FELCO

FELCO CDO

Para el corte de alambres de púas



Cizalla especialmente concebida para el corte de alambres de púas. Su guía de corte facilita la sujeción de los alambres manteniéndolos en el fondo del perfil de corte. Eficaz y de pequeño tamaño, esta herramienta se desliza fácilmente en un bolsillo. Cuchilla y perno en acero templado, empuñaduras de acero moldeado con revestimiento plástico.



5mm/0.2in.



195mm/7.7in. 280g/9.9oz.

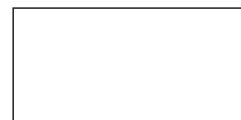
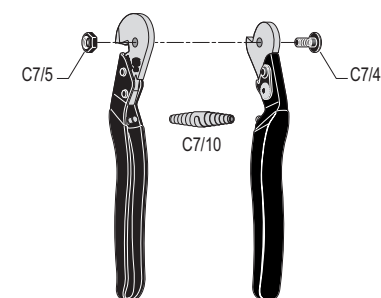

Made in Switzerland by FELCO

CORTACABLES A DOS MANOS

Concebidos con tecnología moderna y exclusiva, los cortacables a dos manos FELCO garantizan un corte poderoso, limpio y preciso, una comodidad y una seguridad de uso óptimo, al tiempo que una fiabilidad y longevidad excepcionales.

FELCO C9

Cortacables acero



Fiabilidad: mangos irrompibles de aluminio forjado, templados, garantizados de por vida / cuchillas y tornillería de acero templado de máxima calidad / piezas de desgaste sustituibles
Eficacia: corte limpio y preciso, sin aplastamiento, gracias al sistema de corte triangular / ajuste del corte fácil y duradero
Ergonomía: mangos ligeros / efecto de palanca ventajoso / cómodo revestimiento de plástico



9mm/0.35in.



325mm/12.8in. 750g/26.5oz.

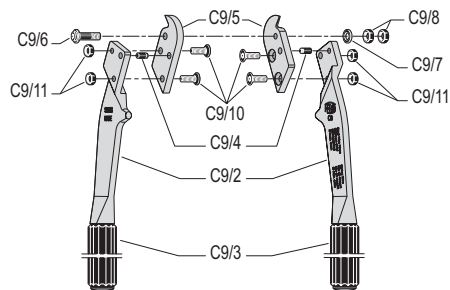

Made in Switzerland by FELCO

FELCO C12

Cortacables acero



Fiabilidad: mangos irrompibles de aluminio forjado, templados, garantizados de por vida / cuchillas y tornillería de acero templado de máxima calidad / piezas de desgaste sustituibles
Eficacia: corte limpio y preciso, sin aplastamiento, gracias al sistema de corte triangular / ajuste del corte fácil y duradero
Ergonomía: mangos ligeros / efecto de palanca ventajoso / cómodo revestimiento de plástico



12mm/0.47in.



500mm/19.7in. 1500g/52.9oz.

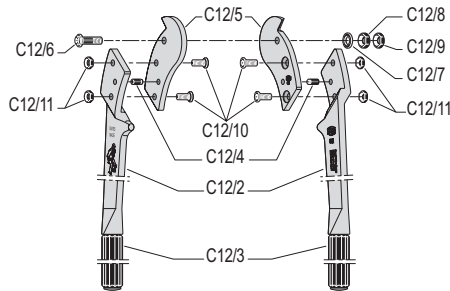

Made in Switzerland by FELCO

FELCO C16

Cortacables acero



Fiabilidad: mangos irrompibles de aluminio forjado, templados, garantizados de por vida / cuchillas y tornillería de acero templado de máxima calidad / piezas de desgaste sustituibles
Eficacia: corte limpio y preciso, sin aplastamiento, gracias al sistema de corte triangular / ajuste del corte fácil y duradero
Ergonomía: mangos ligeros / efecto de palanca ventajoso / cómodo revestimiento de plástico



16mm/0.63in.



590mm/23.2in. 2300g/81.1oz.

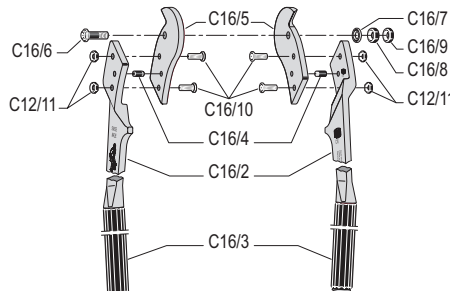

Made in Switzerland by FELCO

FELCO C16E

Cortacables eléctricos



Fiabilidad: mangos irrompibles de aluminio forjado, templados, garantizados de por vida / cuchillas y tornillería de acero templado de máxima calidad / piezas de desgaste sustituibles
Eficacia: geometría de las cuchillas especialmente concebida para el corte de cables eléctricos / corte limpio y preciso, sin aplastamiento, gracias al sistema de corte triangular / ajuste del corte fácil y duradero
Ergonomía: mangos ligeros / efecto de palanca ventajoso / cómodo revestimiento de plástico



20mm/0.79in.



590mm/23.2in. 2300g/81.1oz.

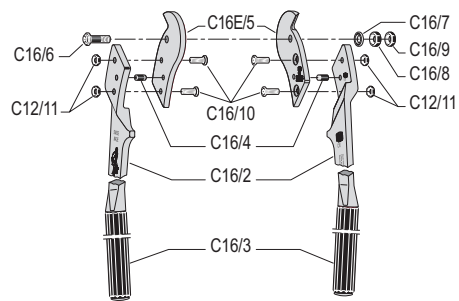

7 83929 30004 7



Made in Switzerland by FELCO

FELCO C108

Cortacables acero



Fiabilidad: mangos irrompibles de aluminio forjado, templados, garantizados de por vida / cuchillas y tornillería de acero templado de máxima calidad, fosfatado, resistente a la corrosión / piezas de desgaste sustituibles
Eficacia: sistema de desmultiplicación por engranaje para facilitar el corte / corte limpio y preciso, sin aplastamiento, gracias al sistema de corte triangular / ajuste del corte fácil y duradero
Ergonomía: mangos ligeros / efecto de palanca ventajoso / cómodo revestimiento de plástico



8mm/0.31in.

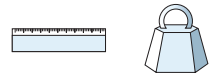

560mm/22in. 1950g/68.8oz.

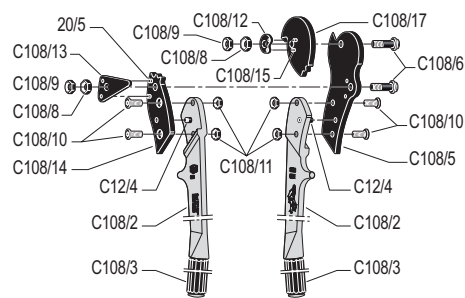

7 83929 30005 4

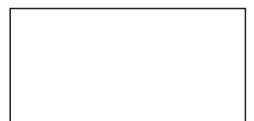

Made in Switzerland by FELCO

FELCO C112

Cortacables acero



Fiabilidad: mangos irrompibles de aluminio forjado, templados, garantizados de por vida / cuchillas y tornillería de acero templado de máxima calidad, fosfatado, resistente a la corrosión / piezas de desgaste sustituibles
Eficacia: sistema de desmultiplicación por engranaje para facilitar el corte / corte limpio y preciso, sin aplastamiento, gracias al sistema de corte triangular / ajuste del corte fácil y duradero
Ergonomía: mangos ligeros / efecto de palanca ventajoso / cómodo revestimiento de plástico



12.7mm/0.5in.



730mm/28.7in. 3600g/127oz.

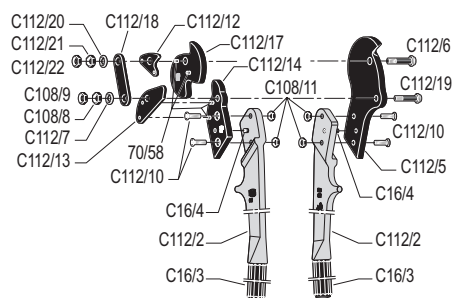

7 83929 30006 1



Made in Switzerland by FELCO

ACCESORIOS

Los accesorios FELCO se han estudiado especialmente para completar los productos de diferentes gamas y asegurar así un uso más eficaz.



Tijeras de vendimia y recolección

Concebidas para la vendimia, la recolección de flores y frutas, el corte de pequeños tallos (vides, plantas, ramos, etc.) las tijeras de vendimia y recolección cumplen todos los requisitos en materia de comodidad de uso y durabilidad: ligereza, cabeza de corte en acero inoxidable, suavidad del muelle, facilidad de apertura y cierre, empuñaduras ergonómicas con un dispositivo para pasar la correa.

FELCO 300

Para un corte limpio



Tijera de vendimia y recolección cuya cabeza de corte tiene la forma ideal para un corte limpio.

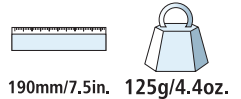

190mm/7.5in. 125g/4.4oz.



Made in Italy

FELCO 310

Para la vendimia



Tijera de vendimia y recolección con cabeza de corte fina para acceder fácilmente a cortar los tallos y recolectar frutas.

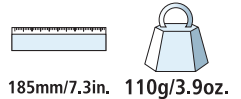

185mm/7.3in. 110g/3.9oz.



Made in Italy

Herramientas de afilar

Las piedras de afilar y los afiladores son indispensables para el mantenimiento de la cabeza de corte de las diferentes herramientas. Se garantiza así una mejor calidad del corte, optimizando el rendimiento del cabezal y disminuyen el esfuerzo del trabajo.

FELCO 902

Piedra de afilar



Piedra de afilar de corindón de gran pureza, de grano medio y fino. Práctica e indeformable, ideal para afilar las hojas de las podaderas.

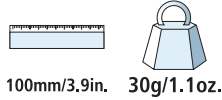

100mm/3.9in. 30g/1.1oz.



7 83929 40071 6



Designed in Switzerland by
FELCO, Made in EC,
Guaranteed FELCO Quality

FELCO 903

Afilador



Piedra de afilar multifuncional de acero templado con recubrimiento diamantado. Indispensable para el amolado, el repujado y el afilado profesional de las hojas de las podaderas.

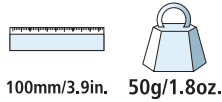

100mm/3.9in. 50g/1.8oz.



7 83929 40079 2



Made in Switzerland by
FELCO

Estuches

Especialmente estudiados para las gamas FELCO, los estuches son muy prácticos para tener siempre su herramienta a mano.

FELCO 910



Estuche de cuero legítimo con presilla y enganche para llevarlo en el cinturón.

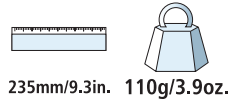

Made in USA

FELCO 912



Estuche de cuero legítimo con enganche para llevarlo en el cinturón.

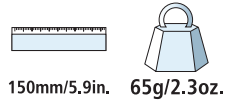

Made in USA

FELCO 913



Estuche de cuero sintético con presilla para el cinturón.

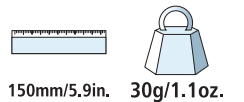

Made in USA

Productos de mantenimiento

Un mantenimiento mínimo aporta un máximo rendimiento a las diferentes herramientas. FELCO pone a su disposición productos especiales para la limpieza y el mantenimiento de las diferentes herramientas. Envasados en pequeños estuches, pueden llevarse a cualquier parte.

FELCO 980

Spray



Limpia, lubrica y protege del herrumbre, elimina los depósitos de savia y de polvo. Para podaderas y cizallas. Sin COV.
Contenido: 56 ml.

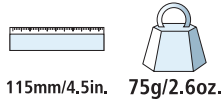

Made in Switzerland

FELCO 990

Grasa



Grasa sintética biodegradable a base de litio/calcio, lubrica y reduce el desgaste a la vez que repele el agua. Para podaderas y cizallas.
Contenido: 30 g.

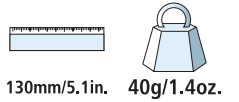

Made in Switzerland



MANTENIMIENTO

INSTRUMENTOS Y ACCESORIOS DE MANTENIMIENTO



MÍNIMO 1 VEZ AL DÍA:

1. Afilar el corte



2. Endurecer el filo



3. Afilar el contra-bisel



DESPUÉS DE CADA USO:

1. Eliminar los restos de hierbas



2. Rociar con spray



DE VEZ EN CUANDO:

1. Quitar el muelle



2. Aflojar el tornillo del sector dentado



3. Aflojar la tuerca dentada



4. Desmontar la hoja, y si fuera necesario, cambiarla por otra

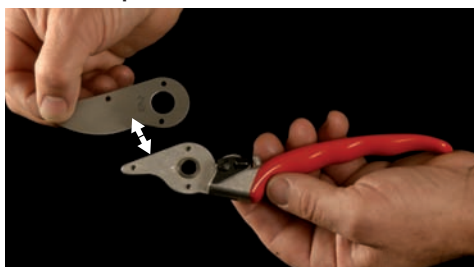

5. Limpiar la herramienta



6. Llenar la bolsa de grasa



7. Volver a montar la herramienta



8. Apretar completamente la tuerca dentada

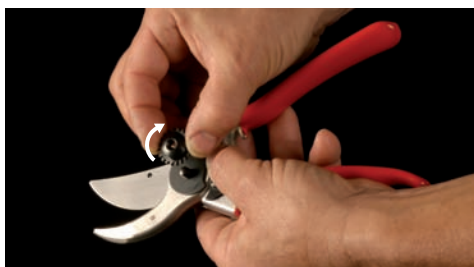

9. Manipular (apertura, cierre)



10. Desbloquear, poner en posición, ajustar la fijación de la tuerca



11. Controlar el nivel de cruzamiento



12. Posicionar y fijar el sector dentado



13. Controlar el cruce

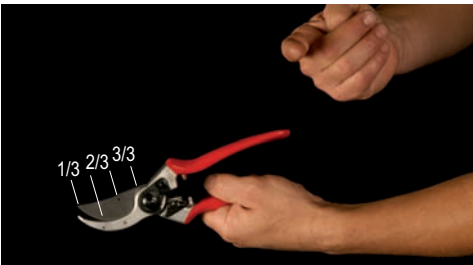

14. Colocar correctamente el muelle



MANGO ROTATIVO:

1. Retirar el mango

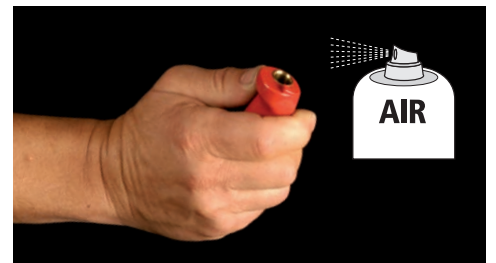

2. Limpiar



3. Echar aceite y lubricar



4. Volver a montar



CORTACABLES (SOLAMENTE EN CASO DE DAÑO DE LAS CUCHILLAS):

1. Eliminar el abultamiento y/o mella



2. Volver a crear el bisel de protección a 20° / 0.2 mm.



PIEZAS DE RECAMBIO

Desde siempre, FELCO ha concebido sus herramientas de manera que se puedan reemplazar todos los componentes. Las piezas de recambio son el corazón de la estrategia industrial y comercial FELCO. A ellas se debe en parte que los productos de FELCO sean productos únicos, tan apreciados en el mundo entero.





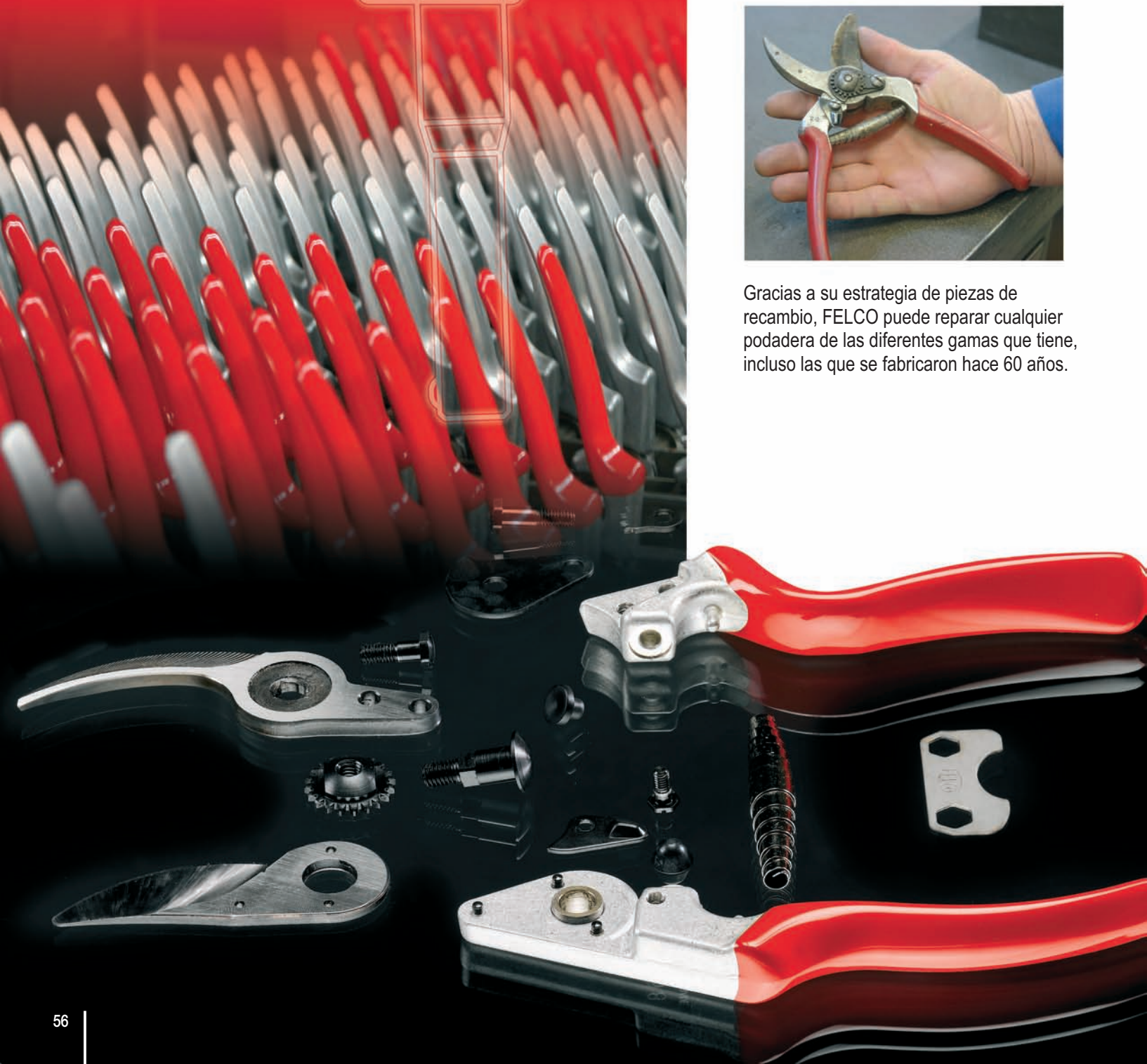































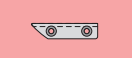

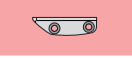









































Gracias a su estrategia de piezas de recambio, FELCO puede reparar cualquier podadora de las diferentes gamas que tiene, incluso las que se fabricaron hace 60 años.





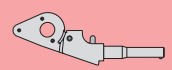



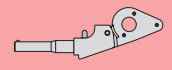

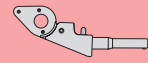









































PIEZAS DE RECAMBIO PARA PODADERAS A UNA MANO



















CLASSIC

REF.	Designación	Composición	Para modelo FELCO	2	4	5	6	7	8	9	10	11	12	13	19	30	31	100	400	Código de barras UCC
2/30	Llave de ajuste	1x 2/30		•			•	•	•	•	•	•	•	•	•			•		
5/3	Hoja	1x 5/3				•														
2/3	Hoja	1x 2/3		•	•							•							•	
6/3	Hoja	1x 6/3					•						•							
7/3	Hoja	1x 7/3						•	•											
13/3	Hoja	1x 13/3												•						
30/3	Hoja con arandela	1x 30/3 + 1x 30/25														•	•			
100/3	Hoja	1x 100/3																•		
2/4	Contra-hoja con remaches	1x 2/4 + 4x 2/7		•																
4/4	Contra-hoja con remaches	1x 4/4 + 4x 2/7			•															
6/4	Contra-hoja con tornillo	1x 6/4 + 1x 6/6					•						•							
7/4	Contra-hoja con tornillo	1x 7/4 + 1x 7/6						•	•						•					
9/4	Contra-hoja con tornillo	1x 9/4 + 1x 7/6							•	•										
11/4	Contra-hoja con tornillo	1x 11/4 + 1x 6/6										•								
13/4	Contra-hoja con tornillo	1x 13/4 + 1x 7/6											•							
30/4	Yunque con tornillos	1x 30/4 + 1x 30/6 + 1x 30/7														•				
31/4	Yunque con tornillos	1x 31/4 + 1x 30/6 + 1x 30/7															•			
100/36	Yunque para contra-hoja	1x 100/36																•		
100/37	Yunque para hoja	1x 100/37																•		
100/4	Contra-hoja con tornillo	1x 100/4 + 1x 6/6																•		
100/95	Yunque para hoja y contra-hoja con tornillos	1x 100/37 + 1x 100/36 + 4x 30/6																•		
2/90	Juego	1x 2/17 + 1x 2/16 + 1x 2/9 + 1x 2/8		•																
4/90	Juego	1x 4/9 + 1x 4/8			•															
6/90	Juego	1x 6/7 + 1x 2/16 + 1x 2/9 + 1x 6/8					•					•	•					•		
7/90	Juego	1x 7/7 + 1x 2/16 + 1x 2/9 + 1x 7/8						•	•	•	•			•	•					
30/90	Juego	1x 30/8 + 1x 30/9 + 1x 30/25														•	•			

REF.	Designación	Composición	Para modelo FELCO	2	4	5	6	7	8	9	10	11	12	13	19	30	31	100	400	Código de barras UCC
2/91	Juego	2x 2/11		•	•			•	•	•	•	•			•			•	•	
6/91	Juego	2x 6/11					•						•							
5/91	Juego	2x 5/11				•							•							
30/91	Juego	2x 30/11														•	•			
2/92	Juego	1x 2/15 + 1x 2/18 + 1x 2/14 + 1x 2/12 + 1x 2/13 + 1x 2/20		•			•	•	•			•	•	•	•					
30/92	Juego	1x 2/13 + 1x 30/12 + 1x 2/14														•	•			
100/92	Juego	1x 100/15 + 1x 2/18 + 1x 2/14 + 1x 2/12 + 1x 2/13 + 1x 2/20																•		
2/93	Juego	4x 2/18 + 6x 2/20		•			•	•	•	•	•	•	•	•	•				•	
2/94	Juego	1x 2/9 + 1x 2/8		•																
5/94	Juego	1x 4/9 + 1x 5/8				•														
6/94	Juego	1x 2/9 + 1x 6/8					•					•	•					•		
7/94	Juego	1x 2/9 + 1x 7/8						•	•	•	•			•	•					
2/1	Mango sin hoja	1x 2/1 + 3x 2/5B + 1x 2/19 + 1x 2/20 + 1x 2/10 + 1x 2/13 + 1x 2/12 + 1x 2/14 + 1x 2/35		•																
4/1	Mango sin hoja	1x 4/1 + 3x 2/5B + 1x 2/10 + 1x 2/35			•															
5/13	Mango sin hoja	1x 5/13 + 1x 5/5B + 1x 5/35				•														
6/1	Mango sin hoja	1x 6/1 + 3x 2/5B + 1x 2/19 + 1x 2/20 + 1x 2/10 + 1x 2/13 + 1x 2/12 + 1x 2/14 + 1x 6/35					•													
7/1	Mango sin hoja	1x 7/1 + 1x 7/23 + 3x 7/5B + 1x 2/19 + 1x 2/20 + 1x 7/10 + 1x 2/13 + 1x 2/12 + 1x 2/14						•												
8/1	Mango sin hoja	1x 8/1 + 3x 7/5B + 1x 2/19 + 1x 2/20 + 1x 7/10 + 1x 2/13 + 1x 2/12 + 1x 2/14 + 1x 6/35							•											
9/1	Mango sin hoja	1x 9/1 + 3x 7/5B + 1x 2/19 + 1x 2/20 + 1x 7/10 + 1x 2/13 + 1x 9/12 + 1x 2/14 + 1x 7/35								•										
10/1	Mango sin hoja	1x 10/1 + 3x 7/5B + 1x 2/19 + 1x 2/20 + 1x 7/10 + 1x 7/23 + 1x 2/13 + 1x 9/12 + 1x 2/14									•									
11/1	Mango sin hoja	1x 11/1 + 3x 2/5B + 1x 2/19 + 1x 2/20 + 1x 2/10 + 1x 2/13 + 1x 2/12 + 1x 2/14 + 1x 2/35										•								











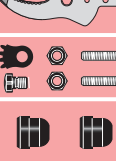
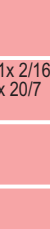













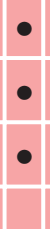





REF.	Designación	Composición	Para modelo FELCO	2	4	5	6	7	8	9	10	11	12	13	19	30	31	100	400	Código de barras UCC
12/1	Mango sin hoja	1x 12/1 + 1x 7/23 + 3x 2/5B + 1x 2/19 + 1x 2/20 + 1x 2/10 + 1x 2/13 + 1x 2/12 + 1x 2/14											•							
13/1	Mango sin hoja	1x 13/1 + 3x 7/5B + 1x 2/19 + 1x 2/20 + 1x 7/10 + 1x 2/13 + 1x 2/12 + 1x 2/14 + 1x 13/35												•						
30/1	Mango sin hoja	1x 30/1 + 4x 7/5B + 1x 7/10 + 1x 6/35														•	•			
100/1	Mango sin hoja	1x 100/1 + 3x 2/5B + 1x 2/19 + 1x 2/20 + 1x 2/10 + 1x 2/13 + 1x 2/12 + 1x 2/14 + 1x 2/35																•		
2/2	Mango con contra-hoja	1x 2/2 + 1x 2/4 + 4x 2/7 + 1x 2/18 + 1x 2/36		•																
4/2	Mango con contra-hoja	1x 4/2 + 1x 4/4 + 4x 2/7 + 1x 4/36			•															
5/15	Mango con contra-hoja	1x 5/15 + 1x 5/35				•														
6/2	Mango sin contra-hoja	1x 6/2 + 1x 2/18 + 1x 6/36					•													
7/2	Mango sin contra-hoja	1x 7/2 + 1x 2/18 + 1x 7/36						•	•						•					
9/2	Mango sin contra-hoja	1x 9/2 + 1x 2/18 + 1x 7/36								•	•									
11/2	Mango sin contra-hoja	1x 11/2 + 1x 2/18 + 1x 2/36										•						•		
12/2	Mango sin contra-hoja	1x 12/2 + 1x 2/18 + 1x 6/36											•							
13/2	Mango sin contra-hoja	1x 13/2 + 1x 2/18 + 1x 13/36												•						
30/2	Mango sin yunque	1x 30/2 + 1x 2/13 + 1x 30/12 + 1x 2/14 + 1x 7/36														•				
31/2	Mango sin yunque	1x 31/2 + 1x 2/13 + 1x 30/12 + 1x 2/14 + 1x 7/36															•			
7/22	Mango rotativo	1x 7/22						•												
10/22	Mango rotativo	1x 10/22									•									
12/22	Mango rotativo	1x 12/22											•							
7/23	Eje para mango rotativo	1x 7/23						•		•		•								
2/35	Recubrimiento para porta-hoja	1x 2/35		•	•							•						•		
6/35	Recubrimiento para porta-hoja	1x 6/35				•		•	•					•	•	•				
13/35	Recubrimiento para porta-hoja	1x 13/35												•						
2/36	Recubrimiento para mango contra-hoja	1x 2/36		•								•						•		
4/36	Recubrimiento para mango contra-hoja	1x 4/36			•															















REF.	Designación	Composición	Para modelo FELCO	2	4	5	6	7	8	9	10	11	12	13	19	30	31	100	400	Código de barras UCC
6/36	Recubrimiento para mango contra-hoja	1x 6/36					•						•							
7/36	Recubrimiento para mango contra-hoja / yunque	1x 7/36						•	•	•	•				•	•	•			
13/36	Recubrimiento para porta-hoja	1x 13/36												•						
5/35	Recubrimiento para porta-hoja / mango contra-hoja	1x 5/35				•														
2/5B	Remache para hoja	1x 2/5B		•	•		•					•	•						•	
5/5B	Remache para hoja	1x 5/5B				•														
7/5B	Remache para hoja	1x 7/5B						•	•	•	•			•	•	•	•			
6/6	Tomillo para contra-hoja	1x 6/6					•					•	•						•	
7/6	Tomillo para contra-hoja	1x 7/6						•	•	•	•			•	•					
30/6	Tomillo para para yunque 4 mm	1x 30/6														•	•	•		
30/7	Tomillo para para yunque 6 mm	1x 30/7															•	•		
2/7	Remache para contra-hoja	1x 2/7		•	•															
2/8	Bulón	1x 2/8		•																
4/8	Bulón	1x 4/8			•															
5/8	Bulón	1x 5/8				•														
6/8	Bulón	1x 6/8					•					•	•						•	
7/8	Bulón	1x 7/8						•	•	•	•			•	•					
30/8	Bulón	1x 30/8														•	•			
400/8	Bulón	1x 400/8																		•
2/9	Tuerca dentada	1x 2/9		•			•	•	•	•	•	•	•	•	•				•	
4/9	Tuerca	1x 4/9			•	•														
30/9	Tuerca	1x 30/9														•	•			
2/10	Casquillo	1x 2/10		•	•		•					•	•						•	
7/10	Casquillo	1x 7/10						•	•	•	•			•	•	•	•			
30/25	Arandela	1x 30/25														•	•			
2/11	Muelle niquelado	1x 2/11		•	•			•	•	•	•	•			•				•	•

REF.	Designación	Composición	Para modelo FELCO	2	4	5	6	7	8	9	10	11	12	13	19	30	31	100	400	Código de barras UCC
6/11	Muelle niquelado	1x 6/11					•						•							
5/11	Muelle niquelado	1x 5/11				•								•						
30/11	Muelle niquelado	1x 30/11														•	•			
2/12	Trinquete	1x 2/12		•			•	•	•			•	•	•	•			•		
9/12	Trinquete	1x 9/12								•	•									
30/12	Trinquete	1x 30/12														•	•			
2/13	Muelle para trinquete	1x 2/13		•			•	•	•	•	•	•	•	•	•	•	•	•		
2/14	Tornillo para trinquete	1x 2/14		•			•	•	•	•	•	•	•	•	•	•	•	•		
2/15	Placa base	1x 2/15		•			•	•	•			•	•	•	•					
9/15	Placa base	1x 9/15								•	•									
100/15	Placa base	1x 100/15																•		
2/16	Segmento dentado	1x 2/16		•			•	•	•	•	•	•	•	•	•			•		
2/17	Tornillo para segmento dentado	1x 2/17		•																
6/7	Tornillo para segmento dentado	1x 6/7					•					•	•					•		
7/7	Tornillo para segmento dentado	1x 7/7						•	•	•	•			•	•					
2/18	Tope	1x 2/18		•			•	•	•	•	•	•	•	•	•			•		
2/19	Anilla de fijación	1x 2/19		•			•	•	•	•	•	•	•	•	•			•		
2/20	Amortiguador	1x 2/20		•			•	•	•	•	•	•	•	•	•			•		

PIEZAS DE RECAMBIO PARA PODADERAS A DOS MANOS

CLASSIC

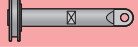



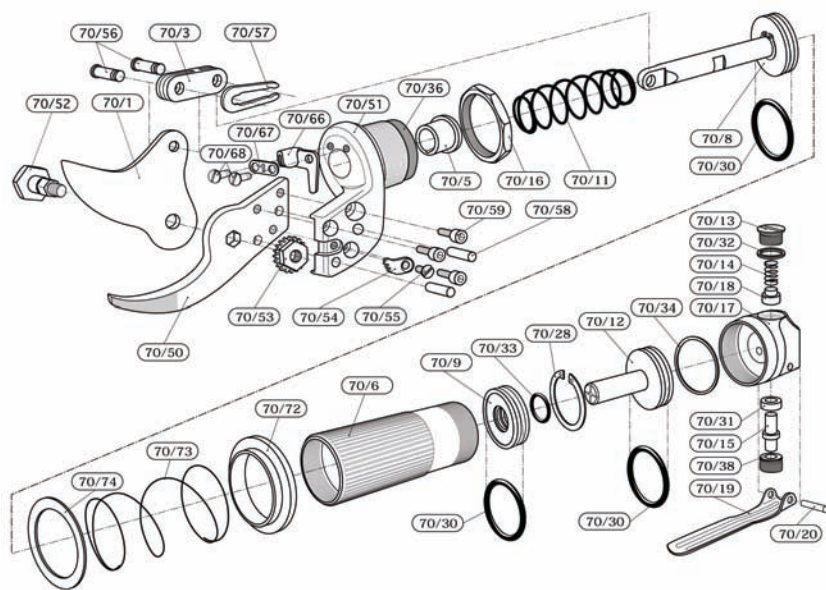











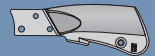







REF.	Designación	Composición	Para modelo FELCO	20	21	22	23	29													Código de barras UCC
2/30	Llave de ajuste	1x 2/30		●	●	●	●	●													
200/3	Hoja	1x 200/3		●	●		●														
22/3	Hoja	1x 22/3				●															
200/4	Contra-hoja	1x 200/4		●	●		●	●													
20/92	Juego	1x 20/11 + 1x 2/16 + 2x 20/6 + 2x 20/7		●	●		●	●													
20/93	Juego	2x 20/10		●			●	●													
21/93	Juego	2x 21/10			●	●															
20/94	Juego	1x 20/9 + 1x 20/8		●	●	●	●	●													
20/1	Mango con empuñadura plastificada, clavija y amortiguador	1x 20/1 + 1x 20/2 + 1x 20/10 + 1x 20/5		●																	
21/1	Mango con recubrimiento, clavija y amortiguador	1x 21/1 + 1x 20/2 + 1x 21/10 + 1x 20/5			●																
22/1	Mango con recubrimiento, clavija y amortiguador	1x 22/1 + 1x 20/2 + 1x 21/10 + 1x 22/5				●															
23/1	Mango con recubrimiento, clavija y amortiguador	1x 23/1 + 1x 20/2 + 1x 20/10 + 1x 20/5					●														
20/2	Recubrimiento	1x 20/2		●	●	●	●	●													
20/5	Clavija	1x 20/5		●	●		●	●													
22/5	Clavija	1x 22/5				●															
20/6	Tornillo	1x 20/6		●	●		●	●													
22/6	Tornillo 6 caras interior	1x 22/6				●															
20/8	Bulón	1x 20/8		●	●	●	●	●													
20/9	Tuerca dentada	1x 20/9		●	●	●	●	●													
20/7	Tuerca	1x 20/7		●	●		●	●													
C12/11	Contra-tuerca	1x C12/11				●															
2/16	Segmento dentado	1x 2/16		●	●	●	●	●													
20/11	Tornillo para segmento dentado	1x 20/11		●	●	●	●	●													
20/10	Amortiguador	1x 20/10		●			●	●													
21/10	Amortiguador	1x 21/10			●	●															

REF.	Designación	Composición	Para modelo FELCO	70	73	74	79														Código de barras UCC
70/36	Amortiguador	1x 70/36		●	●	●	●														
70/38	Tornillo de guía	1x 70/38		●	●	●	●														
70/5	Casquillo de guía	1x 70/5		●	●	●	●														
70/51	Soporte contra-hoja	1x 70/51 + 2x 70/58 + 1x 70/36 + 1x 70/5		●	●	●	●														
70/56	Eje de biela	1x 70/56		●	●	●	●														
70/57	Corchete	1x 70/57		●	●	●	●														
70/6	Cilindro	1x 70/6		●	●	●	●														
70/66	Gatillo de seguridad	1x 70/66		●	●	●	●														
70/67	Resorte para gatillo	1x 70/67		●	●	●	●														
70/68	Tornillo para gatillo	1x 70/68		●	●	●	●														
70/72	Anillo de seguridad	1x 70/72		●	●																
70/73	Resorte para gatillo	1x 70/73		●	●																
70/74	Anillo de sujeción	1x 70/74		●	●																
70/8	Piston	1x 70/8		●	●	●	●														
70/9	Arandela de separación	1x 70/9		●	●	●	●														



PIEZAS DE RECAMBIO PARA PODADERAS A DOS MANOS

EXPERT

REF.	Designación	Composición	Para modelo FELCO	200A-40	200A-50	200A-60	210A-40	210A-50	210A-60	200C-40	200C-50	200C-60	210C-40	210C-50	210C-60						Código de barras UCC
2/30	Llave de ajuste	1x 2/30		•	•	•	•	•	•	•	•	•	•	•	•						
200/3	Hoja	1x 200/3		•	•	•				•	•	•									7 83929 40082 2
210/3	Hoja	1x 210/3					•	•	•				•	•	•						7 83929 40083 9
200/4	Contra-hoja	1x 200/4		•	•	•				•	•	•									7 83929 40084 6
210/4	Contra-hoja	1x 210/4					•	•	•				•	•	•						7 83929 40085 3
20/93	Juego	2x 20/10		•	•	•	•	•	•	•	•	•	•	•	•						7 83929 40057 0
20/94	Juego	1x 20/9 + 1x 20/8		•	•	•	•	•	•	•	•	•	•	•	•						7 83929 40058 7
200/37	Unión	1x 200/37 + 1x 20/10 + 1x 20/5 + 1x 70/59		•	•	•	•	•	•	•	•	•	•	•	•						
200A/22	Empuñaduras de aluminio longitud 22 cm	2x 200A/22 + 2x 200/35		•			•														7 83929 40090 7
200A/32	Empuñaduras de aluminio longitud 32 cm	2x 200A/32 + 2x 200/35			•			•													7 83929 40091 4
200A/42	Empuñaduras de aluminio longitud 42 cm	2x 200A/42 + 2x 200/35				•			•												7 83929 40092 1
200C/22	Empuñaduras de fibra de carbono longitud 22 cm	2x 200C/22 + 2x 200/35 + 2x 200/10								•			•								7 83929 40087 7
200C/32	Empuñaduras de fibra de carbono longitud 32 cm	2x 200C/32 + 2x 200/35 + 2x 200/10									•			•							7 83929 40088 4
200C/42	Empuñaduras de fibra de carbono longitud 42 cm	2x 200C/42 + 2x 200/35 + 2x 200/10										•			•						7 83929 40089 1
200/10	Casquillo para empuñaduras de fibra de carbono	1x 200/10								•	•	•	•	•	•						
200/35	Recubrimiento	2x 200/35		•	•	•	•	•	•	•	•	•	•	•	•						7 83929 40076 1
20/5	Clavija	1x 20/5		•	•	•	•	•	•	•	•	•	•	•	•						
70/59	Tornillo	1x 70/59		•	•	•	•	•	•	•	•	•	•	•	•						
200/6	Tornillo	1x 200/6		•	•	•	•	•	•	•	•	•	•	•	•						
20/8	Bulón	1x 20/8		•	•	•	•	•	•	•	•	•	•	•	•						
20/9	Tuerca dentada	1x 20/9		•	•	•	•	•	•	•	•	•	•	•	•						
20/7	Tuerca	1x 20/7		•	•	•	•	•	•	•	•	•	•	•	•						
2/16	Segmento dentado	1x 2/16		•	•	•	•	•	•	•	•	•	•	•	•						
20/11	Tornillo para segmento dentado	1x 20/11		•	•	•	•	•	•	•	•	•	•	•	•						
20/10	Amortiguador	1x 20/10		•	•	•	•	•	•	•	•	•	•	•	•						

Par amour...



essentiel by

FELCO

SWISS  MADE

LA EMPRESA





LOS QUE ESTÁN DETRÁS DE FELCO

LOS COLABORADORES



La empresa FELCO no sería lo que es sin su plantilla. Desde el desarrollo hasta el ensamblaje, desde la fabricación al esmerilado, desde el temple al envío y al marketing, cada colaborador y colaboradora se compromete en la búsqueda permanente de la precisión y la calidad de los productos a lo largo de toda la cadena de producción.

La plantilla FELCO, con una representación de catorce países y una valiosa experiencia, se enorgullece de trabajar en productos que son conocidos en el mundo entero. Esta riqueza cultural es una ventaja a la hora de acercarse a los diferentes mercados.

Consciente de sus responsabilidades sociales, FELCO ofrece también puestos de trabajo a una quincena de personas con minusvalía.

PARA EMPEZAR, UN INVENTOR GENIAL: FÉLIX FLISCH

El nombre de Félix Flisch está indisolublemente unido a la empresa FELCO. Mecánico de formación, pero sobre todo, autodidacta con gran visión de futuro, Félix Flisch no tuvo miedo en 1945, a pesar de la limitación de medios, a lanzarse a un proyecto muy ambicioso: desarrollar una podadera fuera de lo común y comercializarla más allá de las fronteras suizas.

Para poner en práctica su idea e iniciar la producción, Félix Flisch compró una antigua fábrica de relojería. De entrada, marcó la tónica: las podaderas, hasta entonces limitadas únicamente a material agrícola, se convirtieron en una herramienta de alta precisión. Félix Flisch no dejó de mejorar la eficacia y la ergonomía de sus productos e intentó que así lo reconocieran los profesionales más exigentes.

Poco a poco se desarrolló la exportación. La lucha era constante a fin de garantizar el buen equilibrio entre el desarrollo de los mercados y la adaptación a los medios de producción. Pero por encima de todo esto, debía asegurar que los productos estuvieran a la vanguardia en innovación y avances de la tecnología.

Hoy en día, presente ya en más de 120 países, reconocida como marca de excelencia por todos sus productos de poda y corte, FELCO sigue cumpliendo plenamente los objetivos que se había propuesto su fundador Félix Flisch.



ACCIONARIADO Y ESTRUCTURA ACTUAL DEL GRUPO

- FELCO es una empresa familiar en manos de los descendientes de su fundador.
- La familia sigue muy implicada en la estrategia y la actividad de la empresa.
- El grupo FELCO manifiesta una voluntad de integración vertical que incluye a su principal proveedor PRETAT (para todas las piezas de aluminio forjado) y varias empresas que garantizan la buena distribución de los productos en el mundo entero.

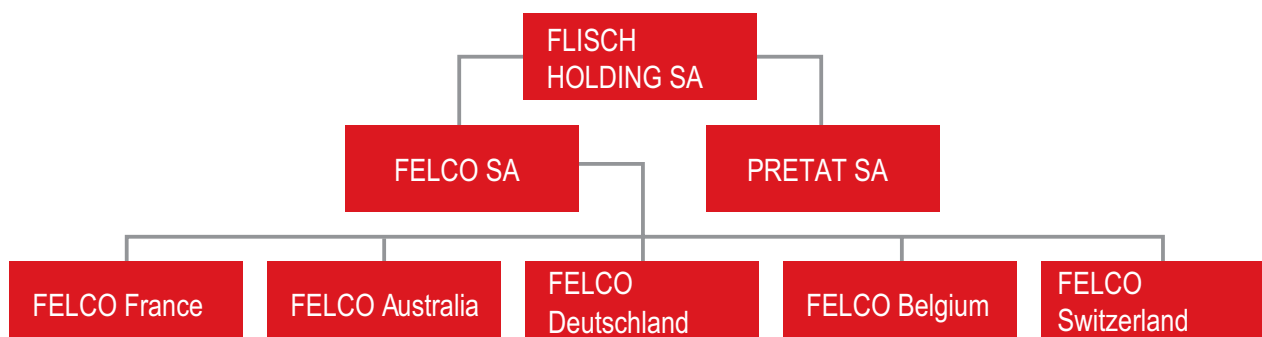

UNA AVENTURA TECNOLÓGICA, INDUSTRIAL Y COMERCIAL

IDEAS Y PRODUCTOS

Con la patente de la primera podadera (modelo FELCO 1), Félix Flisch buscaba ya respetar los siguientes principios:

- la preocupación por la mejor ERGONOMÍA posible.
- la gran precisión de los componentes para poder INTERCAMBIAR todas las piezas.
- el recurso a los mejores materiales capaces de garantizar una DURACIÓN de los productos y una excelente calidad de corte.

Estos tres valores - ERGONOMÍA, INTERCAMBIABILIDAD y DURACIÓN- han permanecido siempre en la estrategia seguida por FELCO desde 1945.

Para asentar y consolidar su estrategia de productos, FELCO está atento a los mercados y a las necesidades de sus clientes. La preocupación por aportar soluciones innovadoras y vanguardistas es una constante en la empresa. El departamento de Investigación y Desarrollo tiene la misión de garantizar el futuro de la empresa y mantener siempre las distancias con la competencia.

En 60 años de existencia, FELCO ha visto ampliar su gama considerablemente. Las sencillas podaderas del inicio se han visto mejoradas por podaderas con mango rotativo, después por herramientas asistidas, para llegar a tener hoy en día toda una gama de productos de un rendimiento aún mejor, fabricados con materiales cada vez más innovadores.

Como lo demuestra el corte triangular de los cortacables FELCO, las buenas ideas encontrarán siempre en el mercado alguien que se beneficie de ellas.



EL DOMINIO INDUSTRIAL Y TECNOLÓGICO

Desde sus comienzos, FELCO ha pretendido dominar, de inicio a fin, sus procesos industriales y el conocimiento tecnológico necesario para concebir y fabricar todos sus productos. Este deseo ha permitido no sólo integrar el progreso de la tecnología en las diferentes etapas de la producción, sino también hacer que fructifique de forma óptima la experiencia acumulada en 60 años de existencia de los talleres. El dominio total de la cadena de producción garantiza la calidad constante de los productos; el dominio de la capacidad de producción asegura una continuidad sin fisuras en las entregas a los clientes.



UNA VISIÓN, OBJETIVOS Y VALORES

RESPONDER A LAS NECESIDADES DE LOS PROFESIONALES DEL CORTE Y LA PODA

Ya a partir de 1946 exportaba Félix Flisch sus productos a los Países Bajos, Alemania, Bélgica, Sudáfrica e Israel, con la preocupación permanente de ganarse el reconocimiento de usuario profesional.

Desde entonces, la presión de la competencia sobre los profesionales ha ido aumentando. FELCO ha tenido que aportar nuevas soluciones para responder a unas exigencias que han seguido creciendo.

La red de distribución de FELCO se beneficia de una formación completa para poder responder a las preguntas y necesidades de los más exigentes.

El mercado profesional reconoce en la actualidad a FELCO como un auténtico aliado en el trabajo y en el desarrollo. Este sello de confianza tiene su precio: FELCO siente la obligación de buscar, de manera permanente, la innovación y la calidad en sus productos.

FELCO también cuenta con un departamento de investigación de marketing que permite anticiparse a las necesidades de los diferentes mercados y dar respuesta con herramientas perfectamente adaptadas a los cambios en las necesidades y exigencias de los clientes.

Toda esta labor se hace siempre, por supuesto, conservando los valores que hacen de FELCO lo que es: la calidad, la innovación, el respeto, la modestia y la profesionalidad. Nuestros colaboradores llevan bien altos estos valores que nos permiten progresar conjuntamente con nuestros clientes.

LA BÚSQUEDA CONSTANTE DE LA EXCELENCIA

Los objetivos de FELCO son y serán siempre ofrecer soluciones innovadoras y duraderas para los sectores del corte y de la poda. Aunque la estrategia comercial está, ante todo, orientada hacia el mercado profesional, el sector privado no ha sido olvidado: los amantes del trabajo bien hecho deben también poder disfrutar de las mejores herramientas de poda y de corte que existan en el mercado.

Desde siempre FELCO ha buscado fabricar herramientas con un nivel de calidad muy elevado respetando unos procedimientos precisos y, de este modo, conseguir un solo objetivo: la excelencia. Diversas certificaciones en ámbitos tan variados como la Calidad, el Medio ambiente y la Seguridad laboral lo demuestran.



EL DESARROLLO SOSTENIBLE

Desarrollo sostenible y FELCO, dos sinónimos para expresar un planteamiento coherente que llevan practicando, desde hace más de 60 años, todos los colaboradores de FELCO para ofrecer a los usuarios más exigentes un producto de muy alta calidad concebido, fabricado y distribuido conforme a nuestros valores.

Las herramientas FELCO se han concebido para trabajar en armonía con la naturaleza. Los usuarios del mundo entero valoran nuestros modelos que permiten un corte limpio y preciso, que garantiza una rápida cicatrización de la madera.

Pero nuestro respeto por la naturaleza no acaba aquí. En FELCO, nos preocupamos por la ecología desde el proceso de fabricación. Además, la robustez de nuestros modelos y nuestra filosofía de sustitución de las piezas de desgaste contribuyen a incrementar la longevidad de las herramientas y, por lo tanto, a evitar el despilfarro inútil.

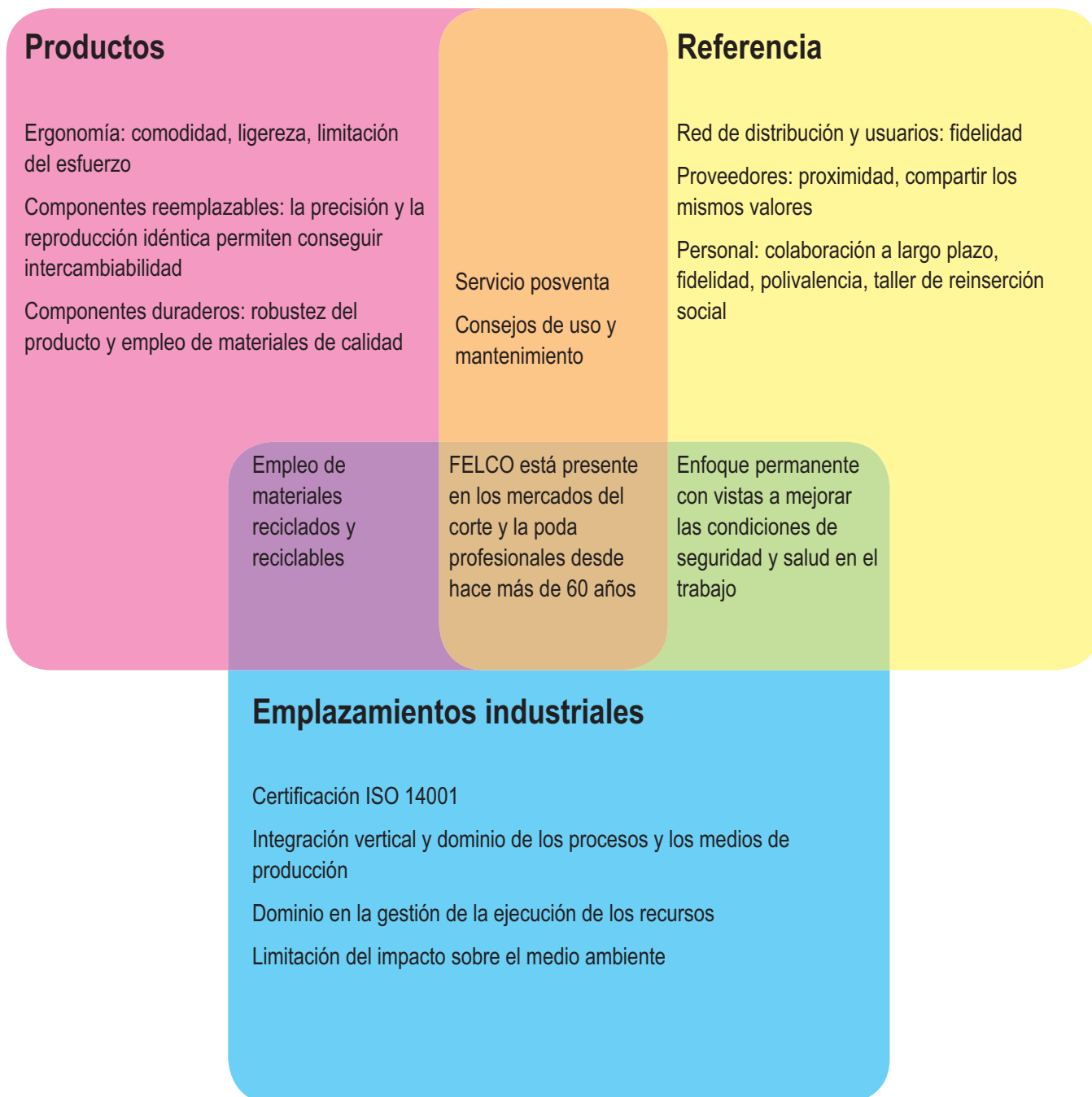

EL SERVICIO AL CLIENTE

Todas las herramientas tienen reparación gracias al amplio surtido de piezas de recambio existente.

Por medio de los distribuidores que tenemos en todo el mundo, se puede solventar cualquier problema de índole técnica o relacionado con los productos en un plazo de tiempo mínimo.

FELCO invierte mucha energía en formar bien a su red de comerciales con el objetivo de que éstos puedan responder a las demandas del mercado y aconsejar a los usuarios de manera profesional.

La documentación ha sido concebida para ofrecer al usuario final consejos de mantenimiento y reparación de las herramientas.

Los accesorios permiten a los usuarios mantener sus herramientas de la mejor manera posible.

La red de distribución es capaz de responder a las demandas de entregas en 24 horas o de proporcionar una asistencia técnica inmediata.

En cuanto a las herramientas asistidas, FELCO ha desarrollado centros de mantenimiento especialmente formados por expertos propios, para efectuar reparaciones y dar consejos a los usuarios.



ESTAR CERCA DE LOS CLIENTES

Tejiendo una red de distribución muy ramificada, FELCO intenta proporcionar interlocutores profesionales de proximidad en el mundo entero. Con las herramientas de comunicación modernas y el apoyo de marketing centralizado, la red de comerciales es capaz de promocionar los productos de manera profesional y estar cerca de los clientes.

Gracias a los muchos años de colaboración con el conjunto de la red de distribución, los clientes disponen de la información adecuada y se benefician de una rápida difusión de los nuevos productos.

La red de distribución forma parte integral de la gran familia FELCO y comparte sus valores, cuyo objetivo es la satisfacción total de los clientes.

FELCO dispone, concretamente, de una red de comerciales que está presente sobre el terreno, en las ferias nacionales o internacionales. En el mundo entero se organizan seminarios técnicos y comerciales con este objetivo.

UNA RED MUNDIAL DE DISTRIBUCIÓN

Gracias a una extensa y rica colaboración con los importadores exclusivos desde hace años, FELCO ha logrado hacerse con una red de distribución mundial que le permite estar más cerca de sus usuarios.

La familia FELCO aglutina numerosos importadores regionales, además de 5 filiales: FELCO Suiza, FELCO Francia, FELCO Bélgica, FELCO Australia y FELCO Alemania.

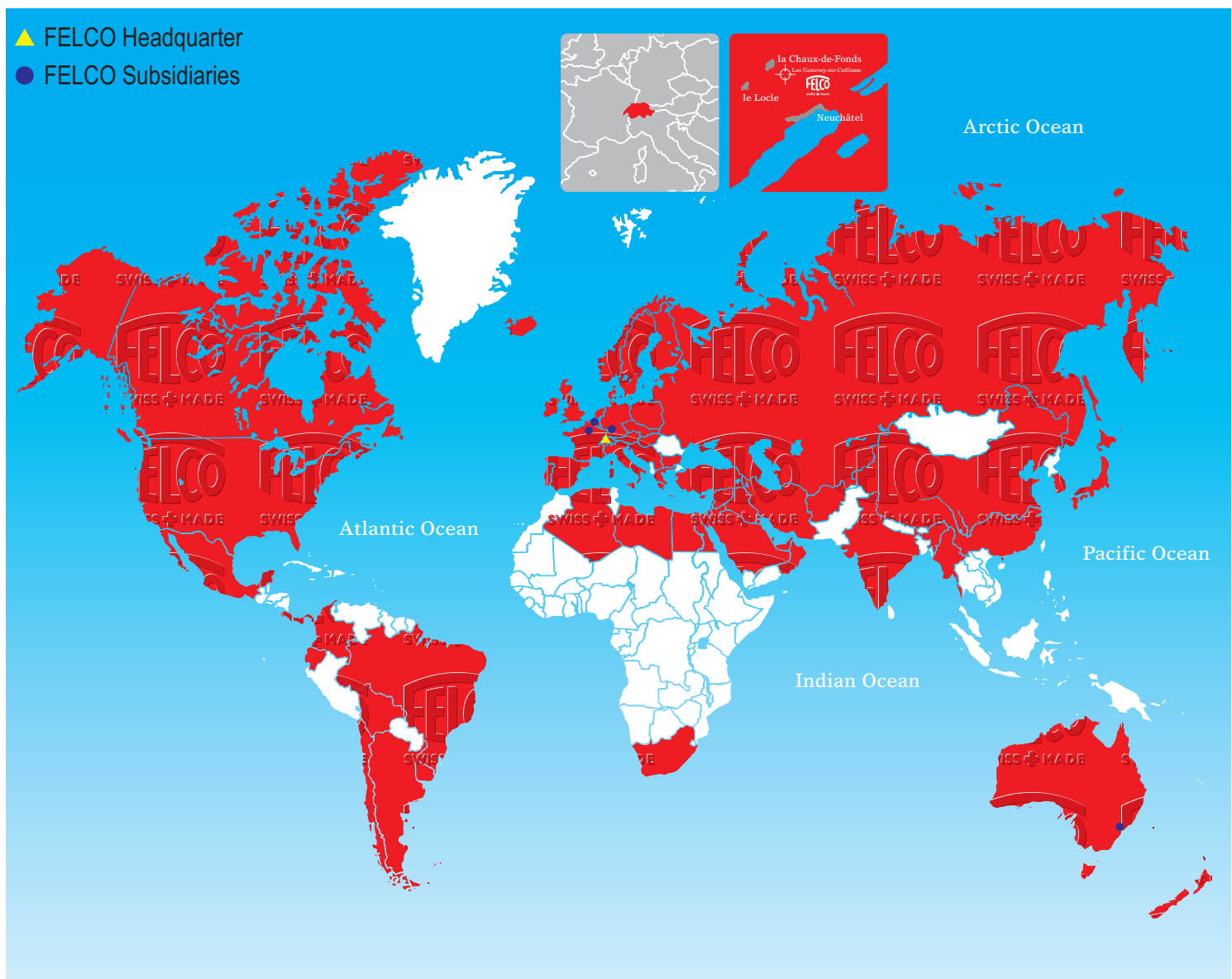



Este catálogo anula y sustituye a la edición anterior.

Los productos presentados en este catálogo podrán ser modificados sin previo aviso.

En la medida de lo posible, las imágenes de los productos se corresponden con la realidad, aunque no tienen valor contractual.

Los pesos y las longitudes mencionados se han redondeado y se ofrecen a título orientativo.

La capacidad de corte corresponde a una media indicativa. En realidad, depende de la fuerza del usuario y del material que se desea cortar.

*La garantía cubre los defectos en la concepción o fabricación y se limita a las piezas mencionadas en los textos de cada producto (empuñaduras de aluminio forjado, protecciones de aluminio de FELCOmatic). Los defectos o deterioros consecuencia de un accidente, de un desgaste normal o un uso abusivo, o cuando se ha utilizado el producto para otro fin que no sea aquel para el que fue concebido, no quedarán cubiertos por la garantía.

FELCO

SWISS  MADE

FELCO SA

CH-2206 Les Geneveys-sur-Coffrane

T +41 328 581 466

F +41 328 571 930

info@felco.ch

www.felco.ch

90802.04-V11/07-ES